

# TORINO 06

■ ■ Operatore elettromeccanico per cancelli a battente a 1 o 2 ante fino a 5 mt. ciascuna

🇬🇧 Electromechanical operator for folding gates 1 or 2 wings up to 5 mt. each

■ ■ Operateur electromecanique pour portails à 1 ou 2 vantaux jusqu'à 5 mt. chacun

🇪🇸 Actuador lineal electromecánico para puertas batientes 1 o 2 hojas hasta 5 mt. cada una



CE

## TECHNICAL DATA

	TORINO 06/R (KAM001A00)	TORINO 06/IL (KAM002A02)	TORINO 06/IV (KAM002A01)
	Reversibile / Reversible	Irrev. con sblocco / Irrev. with release	Irrev. con sblocco / Irrev. with release
Alimentazione / Power Supply	230 Vac 50 HZ		
Assorbimento / Current	1 A	1,2 A	
Potenza assorbita / Absorbed power	200 W	300 W	
Condensatore / Condenser	6,3 mF	4 mF	
Protezione / Protection (IP)	44		
Velocità / Speed	16,2 mm/s	10,7 mm/s	16,6 mm/s
Corsa / Stroke	415 mm		
Spinta max. / Max. thrust	3000 N		
Temp. esercizio / Working temp.	Min - 20° / Max + 70° C		
Termoprotezione / Thermal protection	Yes		
Peso motore / Motor weight	9 kg		
Finecorsa eletromecc. di apertura / Limit switch on opening	Yes		
Finecorsa eletromecc. di chiusura / Limit switch on closing	Yes		
Sblocco a chiave sull'operatore / Release on the operator	Yes		
Sblocco a chiave lato esterno / Outside handle release	Yes		

Lunghezza max. anta / Max. wing length	Peso max. anta / Max. wing weight
2,00 mt.	600 kg
2,50 mt.	500 kg
3,00 mt.	400 kg
3,50 mt.	300 kg
4,00 mt.	250 kg
4,50 mt.	250 kg
5,00 mt.	200 kg

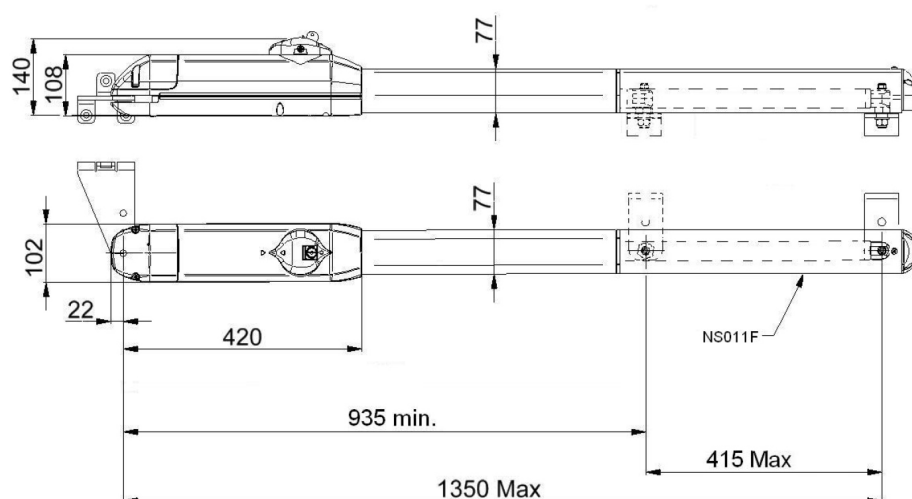

## ATTENTION

 Per ante di larghezza oltre i 3 mt. utilizzare centrale elettronica di comando con rallentamento finale. Per 06R occorre sempre l'elettroserratura. Per 06IL, 06IV occorre l'elettroserratura per ante oltre i 3 mt.

La forma, l'altezza, il peso del cancello e le condizioni climatiche (Es. vento forte) possono ridurre anche notevolmente le prestazioni ed i limiti d'impiego dell'operatore.

Il blocco dell'anta tramite l'operatore irreversibile è valido fino a 2,50 mt. di larghezza. Per ante oltre i 2,50 mt. di larghezza è assolutamente necessaria l'elettroserratura.

 For wings over 3 mt. length use control box with deceleration system. Electrolock is always needed for 06R. Electrolock is needed for 06IL, 06IV for wings over 3 mt. length.

The shape, the height, the weight of the gate and the weather conditions (eg: strong winds) can considerably reduce the performance and the operating limits of the operator.

The door lock via the irreversible operator is valid until 2,50 mt. wide. For gates over the 2,50 mt. wide is absolutely necessary the electric lock.

 Pour vantail de longueur plus que 3 mt. utiliser armoire électrique avec ralentissement. Pour 06R il faut toujours ajouter électroserrure. Pour 06IL, 06IV il faut ajouter pour vantail de longueur plus que 3 mt.

La forme, la hauteur, le poids de la porte et les conditions météorologiques (par exemple: des vents forts) peuvent réduire considérablement les performances de l'opérateur et les limites de fonctionnement.

Le verrouillage du portail seulement par l'opérateur irréversible est valable pour largeur 2,50 mt. maximum. Pour largeur sur 2,50 mt. est absolument nécessaire la serrure électrique.

 Para hojas de ancho máximo de 3 mt., utilizar centrales electrónicas con paros suaves. Para el modelo 06R siempre es necesaria electrocerradura. Para el modelo 06IL, 06IV, sería necesaria a partir de 3 mt. de ancho.

La forma, como las dimensiones y los pesos de las puertas en situaciones climáticas (Ej. vientos fuertes) pueden reducir considerablemente el rendimiento y límites de operación del Motor reductor (operador).

El bloqueo de las hojas usando el operador irreversible es válido hasta 2,50 mt. Para las hojas puertas de mayores dimensiones de 2,50 mt. de ancho es necesario colocar una electrocerradura.

## STANDARD LAYOUT

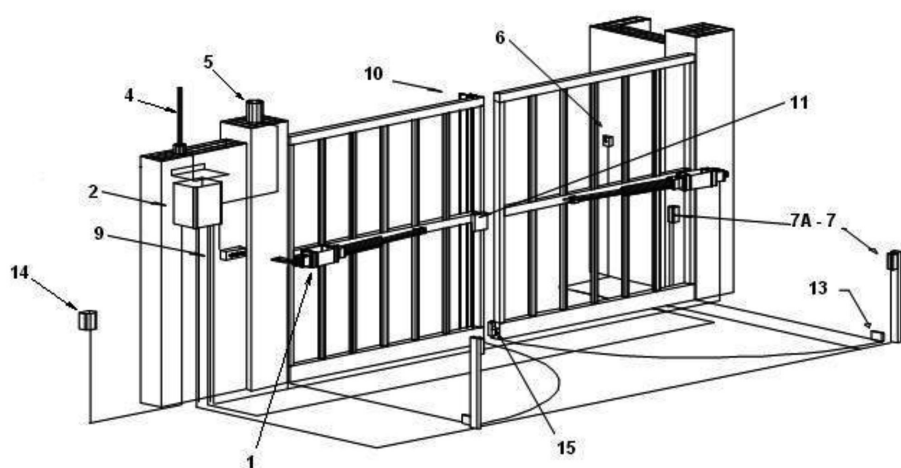

1	Operatore / Operator	3x1,5
1	Fincorsa elettrici / Limit switches	4x1
2	Quadro comando / Control box	
4	Antenna / Aerial	2
5	Lampeggiatore / Blinking light	2x1
6	Selettore a chiave / Key switch	2x1
7	Fotocellula interna / Photocell internal	4x1
7A	Fotocellula esterna / Photocell external	4x1
9	Pulsantiera / Push switch	4x0,5
10	Costa sensibile / Safety edge	2x0,5
11	Elettrosaldatura / Electrolock	2x0,5
13	Arresti meccanici / Mechanical stops	
14	Interruttore generale / Main switch	3x1,5
15	Paletto meccanico / Mechanical latch	