

MC300/R

①

MANUALE DI INSTALLAZIONE MANUTENZIONE E CATALOGO RICAMBI / ACCESSORI

OPERATORE A MOTORUOTA PER
CANCELLI A BATTENTE

Ⓒ

INSTALLATION AND MAINTENANCE MANUAL AND SPARE PARTS / ACCESSORIES CATALOGUE

OPERATOR FOR THE AUTOMATION OF
SWING GATES

Ⓕ

MANUEL D'INSTALLATION ET D'ENTRETIEN ET CATALOGUE DES RECHANGES / ACCESSOIRES

OPERATOR ÉTUDIÉ POUR
L'AUTOMATISATION DE PORTILLONS À
BATTANTS

① Apparecchio adatto al comando elettromeccanico di cancelli ad anta battente con pavimento in piano o in leggera pendenza. Riduttore, CASIT 33/C, con motore trifase o monofase con condensatore. Può essere installato su cancelli di ogni dimensione purché autoportanti. La rotazione avviene tramite ruota gommata intercambiabile. In caso di mancanza di corrente si solleva il gruppo tramite apposita maniglia e si comanda direttamente il cancello. L'apparecchio è predisposto, corredato di apposita centrale elettronica, per l'abbinamento a tutti i dispositivi di protezione previsti dalle Norme vigenti. L'operatore è autobloccante, ma per garantire la chiusura del cancello è necessario montare l'elettroserratura in quanto la ruota potrebbe slittare sulla pavimentazione. L'arresto del motore avviene a mezzo dei finecorsa è quindi possibile aprire anche a 360 gradi se la centrale lo permette come temporizzazione.

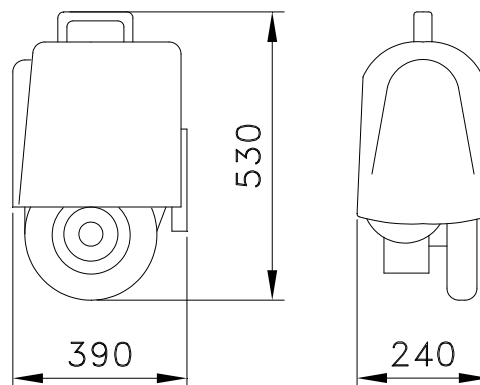

Ⓒ Operator used for the electromechanical command of one leaf gates with flat or light slope floor. Reducer type CASIT 33/C with three-phase or single-phase motor with capacitor. It can be installed on gates of every dimension on condition that the gates are selfportant and with electric-lock. The rotation is possible with a rubber wheel interchangeable, If the power is off, lift the group by the appropriate handle and move manually the gate. The operator is predisposed; complete of electronic control-panel and it includes all devices of safety according the Norms.

Ⓕ Appareil adapté aux commandes electromecaniques pour un portail a battants, avec sol a niveau où légère pente. Réducteur CASIT 33/C, avec moteur triphasé ou monophasé avec condensateur. Il peut être installé sur un portail de n'importe quelle dimension, à condition qu'il soit autoportant. La rotation se fait par une roue en caoutchouc interchangeable. En cas de panne d'electricité, il sera suffit de soulever le groupe par la poignée et commander directement le portail. L'appareil est predisposé, doté d'une platine electronique, qu'elle enclut tous les dispositifs de protection prevues par la norme. Le réducteur est autobloquant mais la roue peut patiner et donc il est mieux installer une electroserreure sur le portail. Le moteur s'arrête par des fins de course, donc vous pouvez aussi ouvrir 360 degrés si la platine le permet avec la temporisation.

Attenzione !!

Prima di effettuare l'installazione, leggere attentamente questo manuale.

Il presente manuale di installazione è rivolto esclusivamente a personale professionalmente competente

N.B. - La Casit declina ogni responsabilità in caso di non osservanza delle normative vigenti nel Paese dove viene effettuata l'installazione

WARNING !!

Before installing, carefully read this manual. This installation manual is intended for professionally competent personnel only

N.B. - Casit declines every responsibility in case of not observance of the normative in force in the Country where the installation is made

Attention !!

Avant d'effectuer l'installation, lire attentivement ce manuel Cette notice d'installation est destinée exclusivement aux professionnels qualifiés

N.B. - Casit décline toute responsabilité en caso pas observance des réglementations en vigueur dans le Pays où elle est effectuée l'installation



1. AVVERTENZE GENERALI PER LA SICUREZZA

USO – Avvertenze per l'utente

Le presenti avvertenze sono parte integrante ed essenziale del prodotto e devono essere consegnate all'utilizzatore. Leggerle attentamente in quanto forniscono importanti indicazioni riguardanti la sicurezza di installazione, uso e manutenzione. È necessario conservare queste istruzioni e trasmetterle ad eventuali subentranti nell'uso dell'impianto. Questo prodotto dovrà essere destinato solo all'uso per il quale è stato espressamente concepito.

Ogni altro uso è da considerarsi improprio e quindi pericoloso. Il costruttore non può essere considerato responsabile per eventuali danni causati da usi impropri, erronei ed irragionevoli. Evitare di operare in prossimità delle cerniere o organi meccanici in movimento. Non entrare nel raggio di azione della porta o cancello motorizzati mentre è in movimento. Non opporsi al moto della porta o cancello motorizzati poiché può causare situazioni di pericolo. Non permettere ai bambini di giocare o sostare nel raggio di azione della porta o cancello motorizzati. Tenere fuori dalla portata dei bambini i radiocomandi e/o qualsiasi altro dispositivo di comando, per evitare che la porta o cancello motorizzati possa essere azionata involontariamente. In caso di guasto o di cattivo funzionamento del prodotto, disinserire l'interruttore di alimentazione, astenendosi da qualsiasi tentativo di riparazione o di intervento diretto e rivolgersi solo a personale professionalmente competente. Il mancato rispetto di quanto sopra può creare situazioni di pericolo.

L'utente può solo eseguire la manovra manuale. Qualsiasi intervento di pulizia, manutenzione o riparazione, deve essere effettuato da personale professionalmente competente.

Per garantire l'efficienza dell'impianto ed il suo corretto funzionamento è indispensabile attenersi alle indicazioni del costruttore facendo effettuare da personale professionalmente competente la manutenzione periodica della porta o cancello motorizzati.

In particolare si raccomanda la verifica periodica del corretto funzionamento di tutti i dispositivi di sicurezza.

Gli interventi di installazione, manutenzione e riparazione devono essere documentati e tenuti a disposizione dell'utilizzatore.

INSTALLAZIONE – Istruzioni per l'installatore

L'installazione deve essere eseguita da personale professionalmente competente. L'installazione, i collegamenti elettrici e le regolazioni devono essere effettuati nell'osservanza della Buona Tecnica e in ottemperanza alle norme vigenti. Leggere attentamente le istruzioni prima di iniziare l'installazione del prodotto. Una errata installazione può essere fonte di pericolo.

I materiali dell'imballaggio (plastica, polistirolo, ecc.) non vanno dispersi nell'ambiente e non devono essere lasciati alla portata dei bambini in quanto potenziali fonti di pericolo. Prima di iniziare l'installazione verificare l'integrità del prodotto. Non installare il prodotto in ambiente e atmosfera esplosivi: presenza di gas o fumi infiammabili costituiscono un grave pericolo per la sicurezza.

Prima di installare la motorizzazione, apportare tutte le modifiche strutturali relative alla realizzazione dei franchi di sicurezza ed alla protezione o segregazione di tutte le zone di schiacciamento, cesoimento, convogliamento e di pericolo in genere. Verificare che la struttura esistente abbia i necessari requisiti di robustezza e stabilità.

Il costruttore della motorizzazione non è responsabile dell'inosservanza della Buona Tecnica nella costruzione degli infissi da motorizzare, nonché delle deformazioni che dovessero intervenire nell'utilizzo.

I dispositivi di sicurezza (fotocellule, coste sensibili, stop di emergenza, ecc.) devono essere installati tenendo in considerazione: le normative e le direttive in vigore, i criteri della Buona Tecnica, l'ambiente di installazione, la logica di funzionamento del sistema e le forze sviluppate dalla porta o cancello motorizzati. I dispositivi di sicurezza devono proteggere eventuali zone di schiacciamento, cesoimento, convogliamento e di pericolo in genere, della porta o cancello motorizzati.

Applicare le segnalazioni previste dalle norme vigenti per individuare le zone pericolose. Ogni installazione deve riportare in modo visibile l'indicazione dei dati identificativi della porta o cancello motorizzati.

Prima di collegare l'alimentazione elettrica accertarsi che i dati di targia siano rispondenti a quelli della rete di distribuzione elettrica.

Prevedere sulla rete di alimentazione un interruttore/sezionatore onnipolare con distanza d'apertura dei contatti uguale o superiore a 3 mm.

Verificare che a monte dell'impianto elettrico vi siano un interruttore differenziale e una protezione di sovracorrente adeguati.

Collegare la porta o cancello motorizzati a un'efficace impianto di messa a terra eseguito come previsto dalle vigenti norme di sicurezza.

Il costruttore della motorizzazione declina ogni responsabilità qualora vengano installati componenti incompatibili ai fini della sicurezza e del buon funzionamento. Per l'eventuale riparazione o sostituzione dei prodotti dovranno essere utilizzati esclusivamente ricambi originali.

L'installatore deve fornire tutte le informazioni relative al funzionamento automatico, manuale e di emergenza della porta o cancello motorizzati, e consegnare all'utilizzatore dell'impianto le istruzioni d'uso.

1. GENERAL SAFETY PRECAUTIONS

USE – Warnings for the User

The following precautions are an integral and essential part of the products and must be supplied to the user. Read them carefully as they contain important indications for the safe installation, use and maintenance.

These instructions must be kept and forwarded to all possible future user of the system.

This product must be used only for that which it has been expressly designed. Any other use is to be considered improper and therefore dangerous.

The manufacturer cannot be held responsible for possible damage caused by improper, erroneous or unreasonable use. Avoid operating in the proximity of the hinges or moving mechanical parts.

Do not enter the field of action of the motorised door or gate while in motion.

Do not obstruct the motion of the motorised door or gate as this may cause a situation of danger.

Do not allow children to play or stay within the field of action of the motorised door or gate. Keep remote control or any other control devices out of the reach of children, in order to avoid possible involuntary activation of the motorised door or gate.

In case of breakdown or malfunctioning of the product, disconnect from the mains, do not attempt to repair or intervene directly and contact only qualified personnel. Failure to comply with the above may create a situation of danger.

The user can only execute the manual drive.

All cleaning, maintenance or repair work must be carried out by qualified personnel.

In order to guarantee that the system works efficiently and correctly it is indispensable to comply with the manufacturer's indications thus having the periodic maintenance of the motorised door or gate carried out by qualified personnel.

In particular regular checks are recommended in order to verify that the safety devices are operating correctly. All installation, maintenance and repair work must be documented and made available to the user.

INSTALLATION – Instructions for the fitter

The installation must be carried out by qualified personnel. The installation, the electrical connections and the settings must be completed in conformity with good workmanship and with the laws in force. Read the instructions carefully before beginning to install the product. Incorrect installation may be source of danger.

Packaging materials (plastic, polystyrene, etc.) must not be allowed to litter the environment and must be kept out of the reach of children for whom they may be a source of danger.

Before beginning the installation check that the product is in perfect condition. Do not install the product in explosive areas and atmospheres: the presence of flammable gas or fumes represents a serious threat to safety.

Before installing the motorisation device, make all the structural modifications necessary in order to create safety clearance and to guard or isolate all the compression, shearing, trapping and general danger areas. Check that the existing structure has the necessary strength and stability.

The manufacturer of the motorisation device is not responsible for the non-observance of workmanship in the construction of the frames to be motorised, nor for deformations that may occur during use.

The safety devices (photoelectric cells, mechanical obstruction sensor, emergency stop, etc.) must be installed taking into account: the provisions and the directives in force, good workmanship criteria, the installation area, the functional logic of the system and the forces developed by the motorised door or gate.

The safety devices must protect against compression, shearing, trapping and general danger areas of the motorized door or gate.

Display the signs required by law to identify danger areas. Each installation must bear a visible indication of the data identifying the motorised door or gate.

Before connecting to the mains check that the rating is correct for the destination power requirements. A multipolar isolation switch minimum contact gaps of 3mm must be included in the mains supply.

Check that upstream of the electrical installation there is an adequate differential switch and a suitable circuit breaker. Ensure that the motorised door or gate has an earth terminal in accordance with the safety regulations in force.

The manufacturer of the motorising device declines all responsibility in cases where components which are incompatible with the safe and correct operation of the product have been installed. For repairs or replacement of products only original spare must be used.

The fitter must supply all information concerning the automatic, the manual and the emergency operation of the motorised door or gate, and must provide the user of the device with the operating instructions.

1. CONSIGNES GENERALES DE SECURITE

UTILISATION – Conseignes pour l'utilisateur

Ces consignes sont partie intégrante et essentielle du produit et doivent être remises à l'utilisateur. Lire ces consignes attentivement, car elles contiennent des instructions concernant la sécurité de l'installation, de l'utilisation et de l'entretien de ce système.

Il est indispensable de conserver ces instructions et de les transmettre à d'autres utilisateurs éventuels de ce système. Ce produit doit être destiné exclusivement à l'utilisation pour laquelle il a été conçu. Toute autre utilisation est inappropriée et par conséquent dangereuse.

Le constructeur ne peut être tenu pour responsable en cas d'éventuels dommages causés par une utilisation inappropriée, erronée et irrationnelle. Eviter de manoeuvrer à proximité des charnières ou des organes mécaniques en mouvement. Ne pas entrer dans le rayon d'action de la porte ou du portail automatisés lorsqu'ils sont en mouvement. Ne pas s'opposer au mouvement de la porte ou du portail automatisés car cela peut être source de danger.

Ne pas laisser des enfants jouer ou se tenir dans le rayon d'action de la porte ou du portail automatisés.

Garder hors de la portée des enfants les radiocommandes et/ou tout autre dispositif de commande, afin d'éviter que la porte ou le portail automatisés puissent être actionnés involontairement.

En cas de panne ou de mauvais fonctionnement du produit, débrancher l'interrupteur de secteur et s'abstenir de toute tentative de réparation ou d'intervention directe. S'adresser uniquement à un professionnel compétent.

Le non-respect de ces instructions peut être cause de danger.

L'utilisateur peut seulement exécuter la dépannage manuel.

Afin de garantir l'efficacité du système et son fonctionnement correct, il est indispensable d'observer les instructions du constructeur en s'adressant à un professionnel compétent pour l'entretien périodique de la porte ou du portail automatisés. Plus particulièrement, il est recommandé de procéder à une vérification périodique du fonctionnement correct de tous les dispositifs de sécurité.

Les interventions d'installation, d'entretien et de réparation doivent être documentées et mises à la disposition de l'utilisateur.

INSTALLATION – instructions pour l'installateur

L'installation doit être effectuée par un professionnel compétent. L'installation, le raccordement électrique et les réglages doivent être effectués selon règles de Bonne Technique et respecter la réglementation en vigueur. Lire attentivement les instructions avant de procéder à l'installation du produit. Une installation erronée peut être source de danger. Les matériaux de l'emballage (plastique, polystyrène, etc.) ne doivent pas être abandonnés dans la nature et ne doivent pas être laissés à la portée des enfants, car ils sont une source potentielle de danger.

Avant de procéder à l'installation, vérifier l'intégrité du produit. Ne pas installer le produit à proximité de matières explosives : la présence de gaz ou de vapeurs inflammables représente un grave danger pour la sécurité. Avant d'installer les automatismes, apporter toutes les modifications structurelles relatives à la réalisation des distances de sécurité et à la protection ou ségrégation de toutes les zones d'écrasement, de cisaillement, d'entraînement et de danger en général. Vérifier que la structure existante ait les qualités requises de robustesse et de stabilité. Le constructeur des automatismes n'est pas responsable du non-respect des règles de Bonne Technique dans la construction des châssis devant être équipés d'automatismes, ni des déformations que pourrait entraîner l'utilisation du produit.

Les dispositifs de sécurité (photocellules, barres palpées, arrêt d'urgence, etc.) doivent être installés en tenant compte des normes et directives en vigueur, des critères de Bonne Technique, de l'emplacement de l'installation, de la logique de fonctionnement du système et des forces dégagées par la porte ou le portail équipés d'automatismes.

Les dispositifs de sécurité doivent protéger les zones éventuelles d'écrasement, de cisaillement, d'entraînement et de danger en général, de la porte ou du portail automatisés. Appliquer la signalisation prévue par la réglementation en vigueur pour localiser les zones dangereuses.

Toute installation doit indiquer de façon visible les données d'identification de la porte ou du portail automatisés.

Avant de procéder au raccordement électrique, s'assurer que les données de la plaquette signalétique correspondent à celles du réseau d'alimentation électrique. Prévoir sur le réseau d'alimentation un dispositif de coupure onnipolaire avec une distance d'ouverture des contacts égale ou supérieure à 3mm. Vérifier qu'en amont de l'installation électrique il y ait un interrupteur différentiel ainsi qu'une protection contre des surcharges de courant adéquate.

Relier la porte ou le portail automatisés à un système de mise à la terre efficace installé conformément aux normes de sécurité en vigueur. Le constructeur des automatismes décline toute responsabilité au cas où seraient installés des composants incompatibles en termes de sécurité et de bon fonctionnement.

En cas de réparation ou de remplacement des produits, des pièces de rechange originales impérativement être utilisés.

L'installateur doit fournir tous les renseignements concernant le fonctionnement automatique, manuel ou de secours de la porte ou du portail automatisés et remettre la notice d'emploi à l'utilisateur.

CARATTERISTICHE TECNICHE – TECHNICAL DATA – DONNES TECHNIQUES				
Motore – Motors - Moteur		Monofase mec80 Singlephase mec80 Monophase mec80	Trifase-Threephase-Triphase	
			mec71	Mec80
Modelli – Models - Modèles		MC300/R80MD MC300/R80MS MC300/RC80MD MC300/RC80MS MC300/RCM80MD MC300/RCM80MS	MC300/R71TD MC300/R71TS MC300/RC71TD MC300/RC71TS MC300/RCM71TD MC300/RCM71TS	MC300/R80TD MC300/R80TS MC300/RC80TD MC300/RC80TS MC300/RCM80TD MC300/RCM80TS
Alimentazione – Power supply - Alimentation	Volt	230Vac 50/60Hz	400 Vac 50/60Hz	400 Vac 50/60Hz
Potenza assorbita – Absorbed power – Puissance absorbée	Watt	550	370	750
Coppia – Torque – Couple	Nm	75	60	80
Capacità di spinta della ruota - Thrust capacity of the wheel Capacité de poussée de la roue	kg	66	53	66
Velocità della ruota – Wheel speed - Vitesse de la roue	m/1'	16	16	16

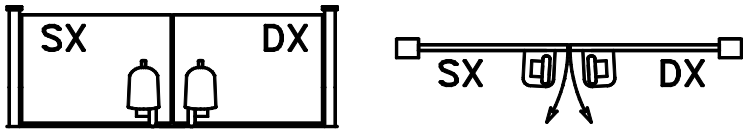
MODELLI DISPONIBILI – AVAILABLE MODELS - MODÈLES DISPONIBLES					
MC300/R					
Operatore per pavimento in piano max dislivello 30 mm, attacco oscillante Operator for flat floor Max unevenness 30 mm, tilting connection Operateur pour plancher en plan max dénivelle 30 mm, plaque de fixation oscillant					
MC300/R71TS	MC300/R71TD	MC300/R80TS (*)	MC300/R80TD (*)	MC300/R80MS	MC300/R80MD
Mod. SX (Fig.1)	Mod. DX (Fig.1)	Mod. SX (Fig.1)	Mod. DX (Fig.1)	Mod. SX (Fig.1)	Mod. DX (Fig.1)
Motor mec71 3 phase		Motor mec80 3 phase		Motor mec80 1 phase	
MC300/RC					
Operatore per pavimento in pendenza max dislivello 350 mm, attacco telescopico Operator for slope floor Max unevenness 350 mm, telescopic connection Operateur pour plancher en pente max dénivelle 350 mm, plaque de fixation télescopique					
MC300/RC71TS	MC300/RC71TD	MC300/RC80TS (*)	MC300/RC80TD (*)	MC300/RC80MS	MC300/RC80MD
Mod. SX (Fig.1)	Mod. DX (Fig.1)	Mod. SX (Fig.1)	Mod. DX (Fig.1)	Mod. SX (Fig.1)	Mod. DX (Fig.1)
Motor mec71 3 phase		Motor mec80 3 phase		Motor mec80 1 phase	
MC300/RCM					
Operatore per pavimento in piano max dislivello 30 mm, attacco telescopico con molla di pressione (per aumentare l'aderenza al pavimento) Operator for flat floor Max unevenness 30 mm, telescopic connection with spring (in order to increase the grip to the ground) Operateur pour plancher en plan max dénivelle 30 mm, plaque de fixation télescopique avec ressort du pression (pour agumenter l'adhérence au plancher)					
MC300/RCM71TS	MC300/RCM71TD	MC300/RCM80TS (*)	MC300/RCM80TD (*)	MC300/RCM80MS	MC300/RCM80MD
Mod. SX (Fig.1)	Mod. DX (Fig.1)	Mod. SX (Fig.1)	Mod. DX (Fig.1)	Mod. SX (Fig.1)	Mod. DX (Fig.1)
Motor mec71 3 phase		Motor mec80 3 phase		Motor mec80 1 phase	
					
Fig.1					
Specificare all'ordine tensione motore (monofase o trifase). Specify on the order the type of motor (singlephase or threephase). Signaler à la commande le type du moteur (monophase o triphase). (*) Su richiesta – On demand – Sur demande					

POSA IN OPERA MC300/R

① (attacco oscillante)

Il gruppo viene fissato al cancello saldando l'apposita contropiastra (FIG.2) in modo che la posizione dello stesso risulti circa a 1/10 della luce.
La posizione dei finecorsa (chiusura e apertura) e relativi pattini riportati nelle Figure 2-3-4 è indicativa e dovrà essere prevista di volta in volta dall'installatore in relazione al tipo di serramento e alla muratura.

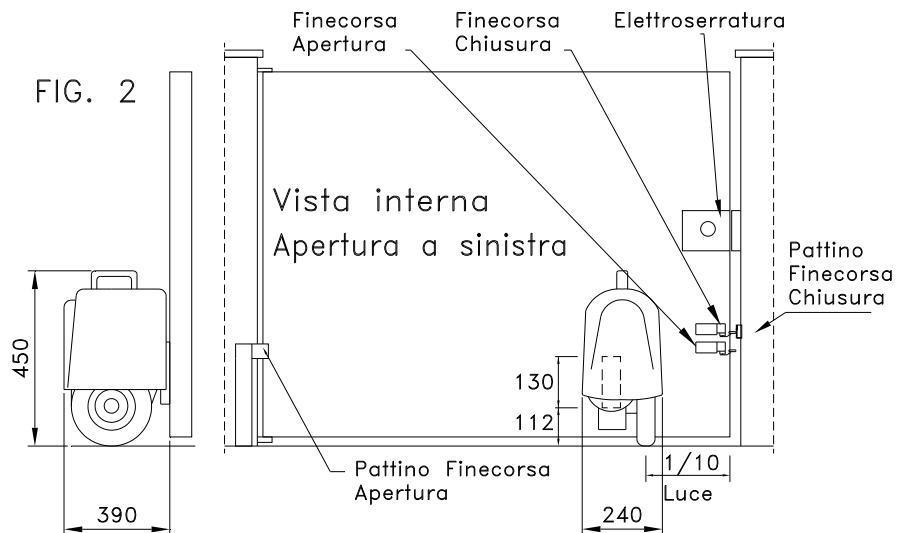

INSTALLATION MC300/R

② (attacco oscillante)

To fix the group it weld its on the bracket predisposed (FIG. 2) in way that the its position result about 1/10 of the light.

The position of the limit-switch (FC close and FA open) and relative brackets intervention (P-FC close and P-FA open) see in the designs 2-3-4 is indicative and will must be calculated of the technician in relation at the type of gate.

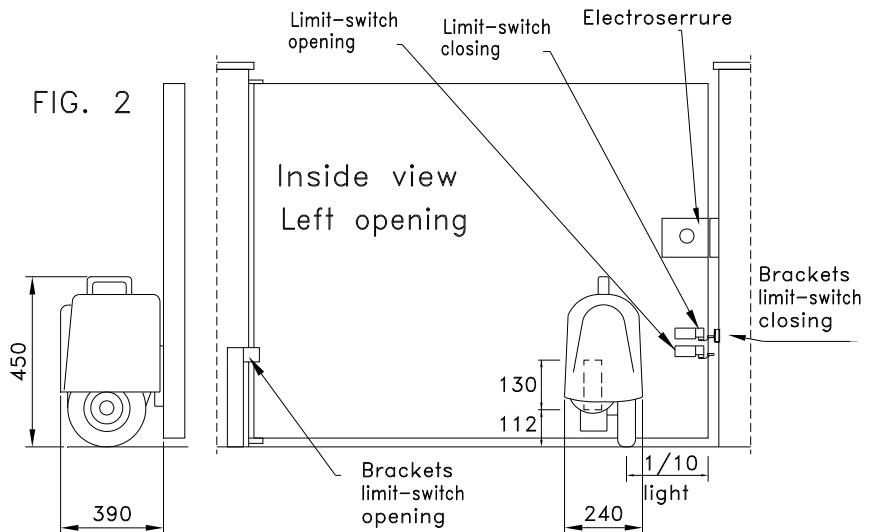

③ POSE MC300/R
(attacco oscillante)

Le groupe est fixé au portail soudant la contre-plaque de façon que sa position soit a 1/10 de la largeur du portail.

La position des fins de course (ouverture et fermeture) et les patins relatifs figure 2-3-4- sont indicatifs et devront être prévus a chaque fois par l'installateur en relation avec le type de scellement et de maçonnerie.

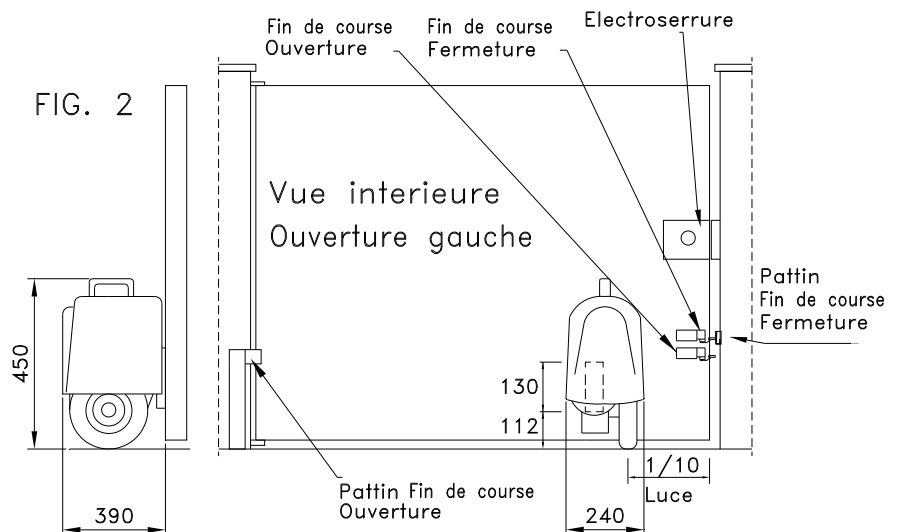

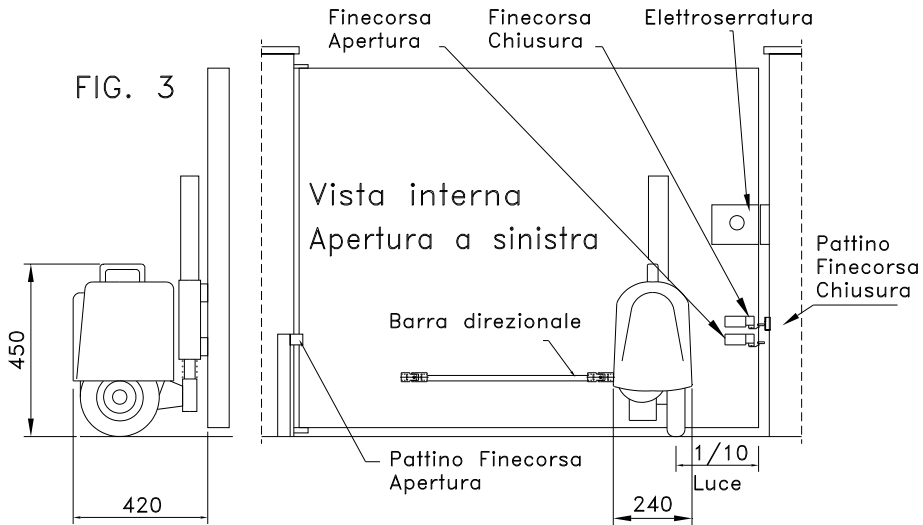

POSA IN OPERA MC300/RC MC300/RCM

(I) (attacco telescopico)

Applicazione speciale del gruppo MC300/RC e del gruppo MC300/RCM corredato di molla per aumentare l'aderenza al pavimento. I criteri di posa sono uguali a quelli del gruppo MC300/R con l'aggiunta di una barra direzionale (FIG 3).

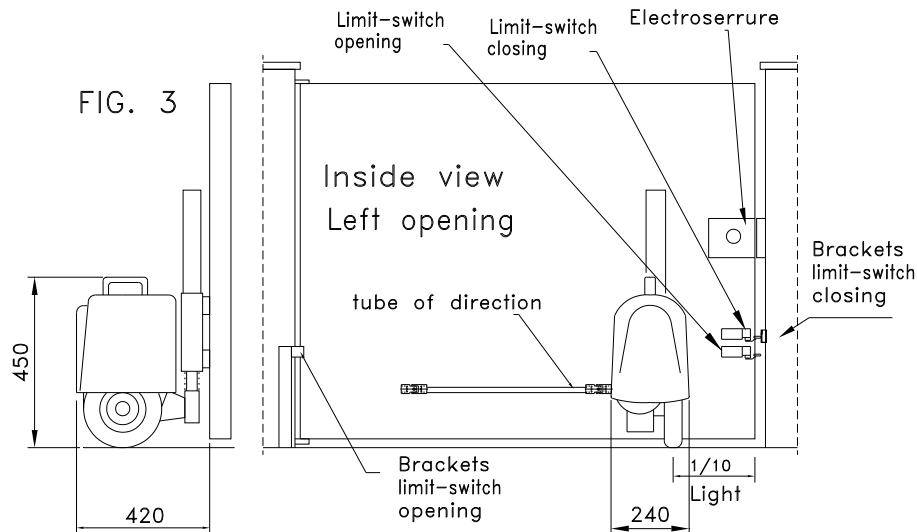

INSTALLATION MC300/RC MC300/RCM

(GB) (attacco telescopico)

Special application of the group MC300/R, to addition of soft at the group for a more adhere at the floor. For installation of the group see instructions of the MC300/R with addition of a directional bar " B ".

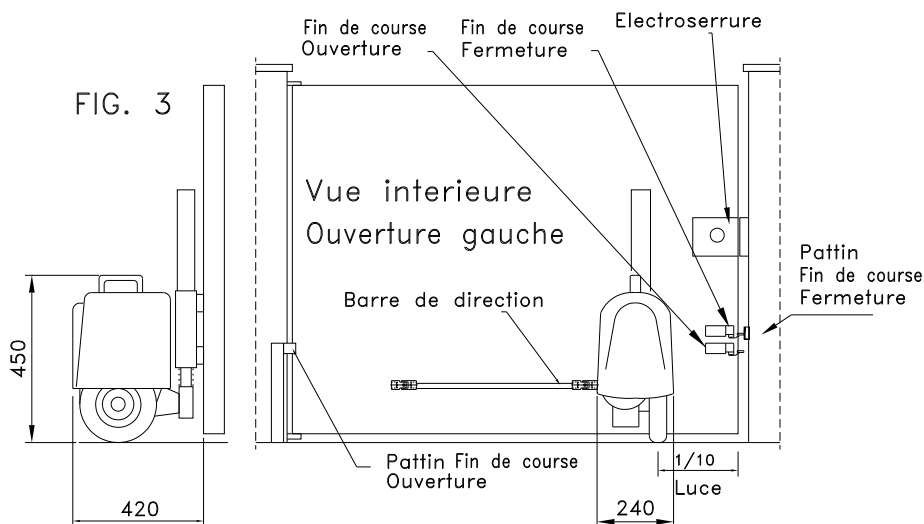

POSE MC300/RC MC300/RCM

(F) (attacco telescopico)

Application speciale du groupe MC300/R et MC300/RCM doté d'un ressort pour augmenter l'adherence au sol. Les criteres de pose sont identiques a ceux du groupe MC300/R avec en plus une barre de direction (FIG 3).

FIG.4 SCHEMA INDICATIVO POSA FINECORSIA, PATTINI FINECORSIA E DISPOSITIVI DI PROTEZIONE
FIG. 4 SCHEME OF INSTALLATION OF SAFETY-DEVICE
FIG.4 SCHEMA INDICATIF POUR POSE DE FIN DE COURSE-PATIN DE FIN DE COURSE
ET DISPOSITIVES DE PROTECTION

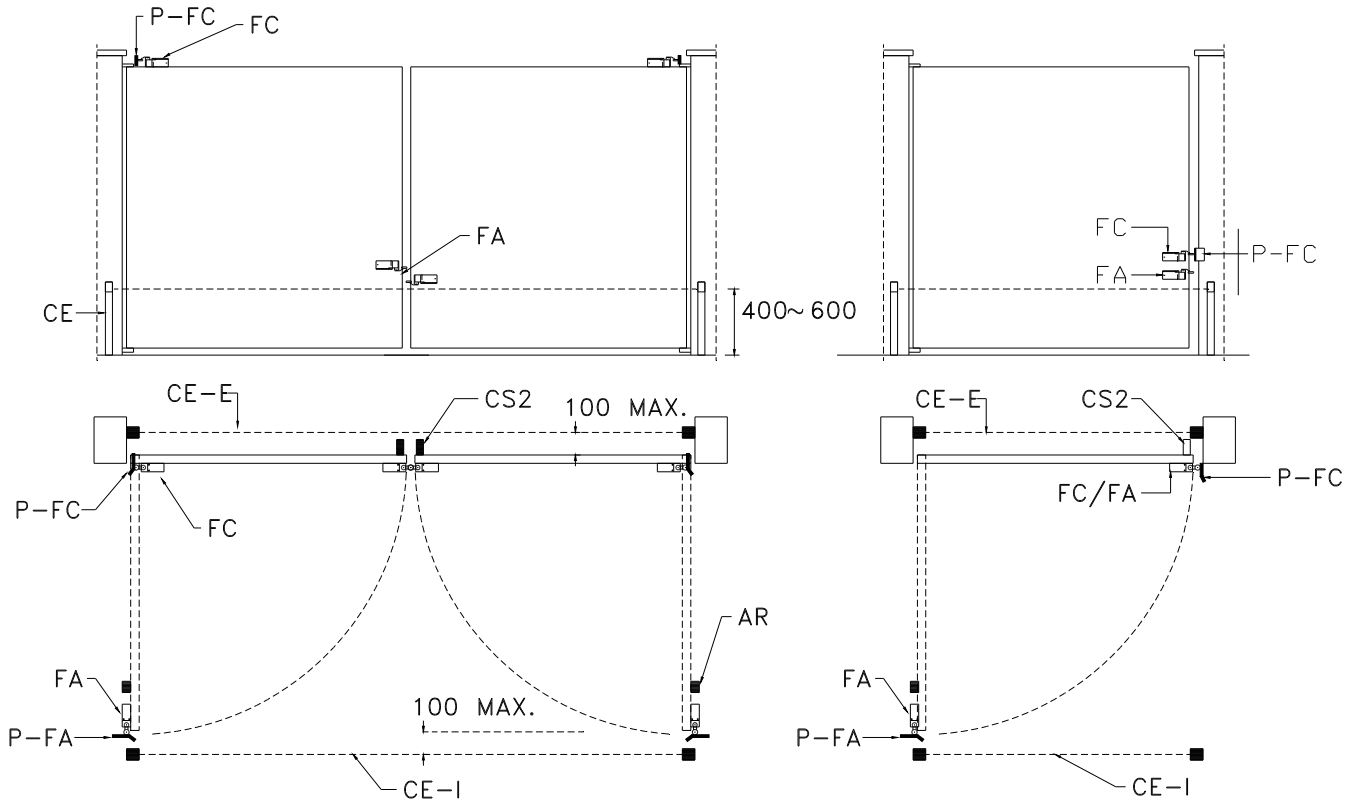

FA. FINECORSIA APERTURA
 FC. FINECORSIA CHIUSURA
 P-FA. PATTINO FINECORSIA APERTURA
 P.FC. PATTINO FINECORSIA CHIUSURA

FA. LIMIT SWITCH OPEN
 FC. LIMIT SWITCH CLOSE
 P-FA. BRACKET LIMIT SWITCH OPEN
 P-FC. BRACKET LIMIT SWITCH CLOSE

FA. FIN DE COURSE OUVERTURE
 FC. FIN DE COURSE FERMETURE
 P-FA. PATIN FIN DE COURSE OUVERTURE
 P-FC. PATIN FIN DE COURSE FERMETURE

CS2. COSTOLE PROTEZIONE
 CE-E. FOTOCELLULE ESTERNE
 CE-I. FOTOCELLULE INTERNE
 AR. ARRESTO MECCANICO

CS2. SAFETY EDGES
 CE-E. PHOTOCCELL EXTERNAL
 CE-I. PHOTOCCELL INTERNAL
 AR. STOPPER

CS2. BARRE PALPEUSE
 CE-E. PHOTOCCELLULES EXTERNES
 CE-I. PHOTOCCELLULES INTERNES
 AR. BUTEES D'ARRET

SMALTIMENTO – DISPOSAL – MISE AU REBUT

(I)	(GB)	(F)
Al termine della vita dell'automazione, assicuratevi che lo smantellamento sia eseguito da personale qualificato e che i materiali vengano riciclati o smaltiti secondo le norme vigenti.	At the end of the life of the automatic system, make sure that it is demolished by qualified personnel and that the materials are recycled or disposed as the enforced norms	À la fin de la vie de l'automatisme, assurez-vous que le démantèlement est effectué par du personnel qualifié et que les matériaux sont recyclés ou mis au rebut en respectant les règles en vigueur.

LIMITI DELLA GARANZIA – TERMS OF WARRANTY – LIMITES DE LA GARANTIE

(I)	(GB)	(F)
<p>La garanzia è di 12 mesi decorrenti dalla data di acquisto del prodotto ed è valida solo per il primo acquirente.</p> <p>Per garanzia si intende la sostituzione o riparazione gratuita, presso Casit, delle parti componenti l'apparecchiatura che risultino difettose all'origine per vizi di fabbricazione.</p> <p>Essa decade in caso di: negligenza, errore o cattivo uso del prodotto, uso di accessori non conformi alle specifiche del costruttore, manomissioni operate dal cliente o da terzi, cause naturali (fulmini, alluvioni, incendi, ecc.), sommosse, atti vandalici, modifiche delle condizioni ambientali del luogo d'installazione, in conseguenza della mancata osservanza di tutte le prescrizioni indicate nel libretto istruzioni o della mancata osservanza della normativa vigente.</p> <p>Sono esclusi dalla garanzia gli interventi inerenti l'installazione, dell'allacciamento agli impianti di alimentazione, nonché le eventuali manutenzioni specificate nel libretto istruzioni.</p> <p>Non comprende inoltre, le parti soggette ad usura (batterie, pile, lampadine, ecc.). La restituzione alla Casit del prodotto da riparare deve avvenire in porto franco. La Casit restituirà il prodotto riparato al mittente in porto assegnato. In caso contrario la merce verrà respinta al ricevimento o trattenuta alla spedizione. L'acquisto del prodotto implica la piena accettazione di tutte le condizioni della garanzia.</p> <p>La Casit declina ogni responsabilità per eventuali danni che possano, direttamente o indirettamente, derivare a persone, cose ed animali, in conseguenza della mancata osservanza di tutte le prescrizioni indicate nel libretto istruzioni o della mancata osservanza della normativa vigente.</p> <p>In caso di intervento a domicilio, nel periodo coperto da garanzia, l'utente è tenuto a corrispondere il "DIRITTO FISSO DI CHIAMATA" per spese di trasferimento a domicilio, in vigore dalla data di intervento, più manodopera.</p> <p>Per eventuali controversie il Foro competente è quello di Torino, Italia.</p>	<p>The warranty is 12 months starting from the date of purchase of the product and it is valid only for the first buyer.</p> <p>This warranty covers the free replacement or repair of parts making up items showing defects in its manufacture.</p> <p>The warranty will expire in the event of: negligence, incorrect or improper use of the product, use of accessories not conforming to the manufacturer's specifications, tampering by the customer or by third parties, natural causes (lightning, flood, fire, etc.), insurrection, acts of vandalism, changes in environmental conditions of the installation site, in consequence of the missed observance of all the suitable prescriptions in the book instructions or of the missed observance of the actual normative.</p> <p>This warranty does not cover assistance for connecting to the power supply, as well as the possible maintenances specified in the book instructions.</p> <p>In addition, it does not cover parts subject to wear (battery, light etc.). If the product has to be returned to Casit for repair, it must be sent postage paid. Casit will return the repaired product to the sender COD.</p> <p>Under any other circumstances, the product will be refused upon receipt or held at the time of shipment.</p> <p>Purchase of this product implies full acceptance of all of the terms of this warranty.</p> <p>CASIT declines all liability for any damage that may be caused either directly or indirectly to persons, property and animals caused by the non-observance of all the rules stated in the instructions booklet or to the non-observance of the standard.</p> <p>For on-site assistance during the period covered by warranty, the customers must pay the "CALL-OUT FEE" for travel expenses, applicable on the date of assistance, plus labour.</p> <p>In the event of dispute, the competent forum will be in Torino, Italy</p>	<p>La garantie est de 12 mois à partir de la date d'achat du produit et il est seul valide pour l'acheteur premier .</p> <p>On entend par garantie, le remplacement ou la réparation gratuite, chez Casit, en nos ateliers des composants défectueux dont l'origine est un vice de fabrication.</p> <p>La garantie déchoit en cas de : négligence, erreur ou mauvaise emploi de produit, emploi d'accessoires pas conformes aux détails du constructeur, falsifications actionnés du client ou des tiers, causes naturelles (foudres, inondations, incendies, etc), soulèvements, actes de vandalisme, modifications des conditions ambiantes du place d'installation, en conséquence de la manquée observance de toutes les prescriptions indiquées dans le livret instructions ou de la manquée observance d'actuel normatif.</p> <p>Ne sont pas couvertes par la garantie, les pièces et interventions suivantes : mauvaise connexion au réseau (non respect de la tension) , toutes les interventions à effectuer sur l'installation, spécifiées dans le manuel technique.</p> <p>Il ne comprend pas en outre, les parties sujettes à usure (batteries, etc..). La restitution à Casit des produits à réparer doit être en échange sans frais par Casit. Casit rendra le produit réparé à l'expéditeur en port chargé. En cas contraire la marchandise sera repoussée à la réception ou retenue à l'expédition. L'achat de produit implique la pleine acceptation de toutes les conditions de la garantie.</p> <p>Casit décline toute responsabilité en cas de dommages corporels impliquant des personnes ou des animaux, du fait du manque d'observation des prescriptions d'utilisation reprises dans les normes. La garantie couvre le matériel uniquement. En cas d'intervention à domicile, la main d'oeuvre ainsi qu'un forfait de déplacement seront facturés.</p> <p>Pour eventuels controversés le Tribunal compétent est celui de Tourin, Italie.</p>