

CARATTERISTICHE TECNICHE / TECHNICALS DATA / CARACTERISTIQUES TECHNIQUES / CARACTERISTICAS TECNICAS / TECHNISCHE DATEN

						Irrevers. FOLDY/I4	Irrevers. FOLDY/I6	Reversib. FOLDY/R6
Alimentazione	Power supply	Alimentation	Alimentación	Spannungsversorgung		230 V.a.c. 1 phase 50/60 Hz		
Potenza motore	Motor output	Puissance moteur	Potencia nominal	Motorleistung		360 Watt 10 µF (12,5 µF) 1400 rpm	330 Watt 10 µF (12,5 µF) 900 rpm	330 Watt 10 µF 900 rpm
Assorbimento motore	Motor current	Consommation moteur	Absorción motor	Leistungsaufnahme		1,2 (1,6) Amp	1,2 (1,4) Amp	1,2 Amp
Protezione termica / isolamento	Thermic protection / insulation	Protection thermique / isolation	Protección termica / aislamiento	Wärmeschutz		135° / Class F / IP43		
Coppia max	Max torque	Couple max	Paro máx.	Max Treibkraft		350 (450) Nm	350 (450) Nm	200 Nm
Rapporto riduzione	Reductio ratio	Réduction	Reduccion	Untersetzungsverhältnis		0,001 (1:1178)	0,001 (1:1178)	0,002 (1:458)
Giri albero	Rounds axis	Vitesse de l'arbre	Vuelta eje	Dehnhzahl Elektromotor		1,2/min	0,76/min	1,96/min
Fine Corsa	Limit switches	Fin de course	Final de carrera	Öffnung Endschalter		Elettromeccanico - Electromechanical - Electromecanique Electromecanico - Elektromechanisch		
Frequenza di utilizzo	Operating frequency	Fréquence utilisation	Frecuencia de uso	Gebrauchshäufigkeit		50%		
Lubrificazione	Lubrication	Lubrification	Lubrificación	Schmierung		Grasso - Grease - Graisse - Graso - Schmierfett		
Tempo di apertura	Opening time	Temps d'ouverture	Tiempo de apertura	Öffnungs		90° / 13 sec ~ 120° / 18 sec ~	90° / 19 sec ~ 120° / 27 sec ~	90° / 8 sec ~ 120° / 10 sec ~
Sblocco di emergenza	Emergency release	Déverrouillage manuel	Desbloqueo de emergencia	Notaufhebung		Int. / Ext. - Inn. / Auß.		
Temperatura di esercizio	Operating temperature	Température de fonctionnement	Temperatura de funcionamiento	Betriebstemperatur		-20 +70 C°		
Peso operatore	Weight of operator	Poids de l'opérateur	Peso operador	Gewicht des Operators		11 kg.		

Foldy BB

CASIT®

DAL 1950
QUALITÀ E SICUREZZA

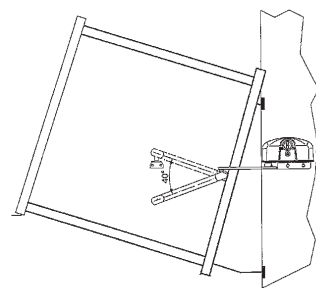
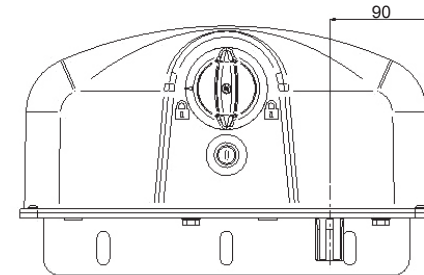
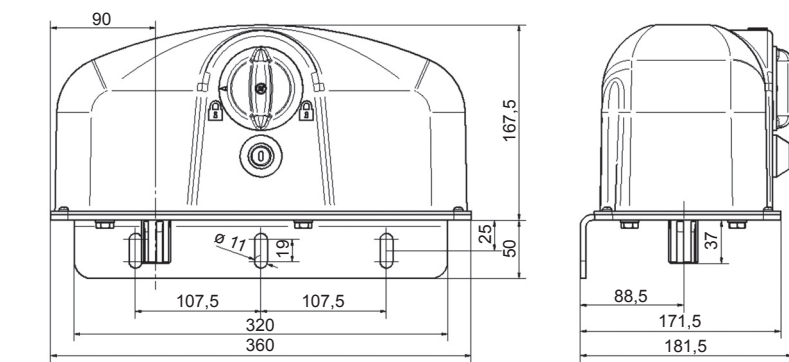

Applicazione speciale cancello a ribalta
Application of gate flap
Application sur porte à rabat
Aplicación de puerta de aleta
Anwendung von Gate Klappe

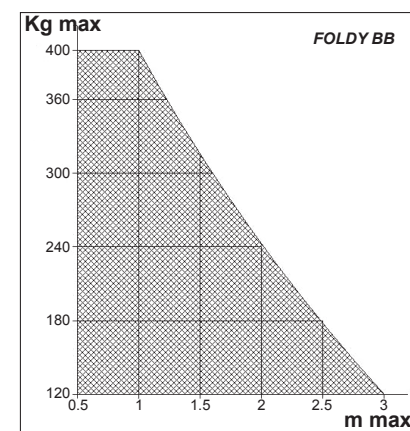

Anta - Leaf - Battant - Hoja - Blatt

N.B.: Installare i dispositivi previsti dalle norme vigenti / To install the safety devices following the standard / Installer les dispositifs de sécurité prévus par les normes / Instale los dispositivos previstos por las normas vigentes / Während der Installation immer die geltenden Regel achten und die Schutzvorrichtungen benutzen.

I prodotti sono corredati di libretto avvertenze e istruzioni montaggio. I dati sono indicativi e possono essere variati senza preavviso. - The products are accompanied by the advertisement and installation - maintenance Hand-book. This data is indicative and can be changed without notice. - Les produits sont accompagnés d'un carnet d'Advertissements et des instruction de montage. Les données techniques sont indicatives et peuvent être modifiées sans aucun préavis. - Los productos tienen incluido libretto avvertenze y instrucción de montaje. Las informaciones pueden variar sin aviso. - Die Produkte sind mit dem handbuch mit den anweisungen und den montageanweisungen versehen. - Die technischen Daten haben rein orientativen Charakter und bedürfen bei Änderungen keinen Benachrichtigung.



CASIT®

Via Pietra Alta, 1 - 10040 CASELETTE (TO), Italy
Tel. +39 011 968 82 30 - 968 81 70 - 968 89 30
Fax +39 011 968 83 63
E-mail: info@casit.it - www.casit.it



II/12

AF0030/ML

- OPERATORE 230V MONOFASE A BRACCIO PER CANCELLI A ANTA MAX 4 MT
- NEW SWING-GATE 230V SINGLEPHASE WITH ARM FOR SWING-GATES MAX 4 MTR
- OPERATEUR A BRAS 230V MONOPHASÉ POUR PORTAILS BATTANTS MAX 4MTR
- AUTOMATISMO A BRAZO 230V MONOFASICO PARA PUERTAS DE MAX 4 MTR
- OPERATOR 230V EINPHASIG MIT ARM FÜR GITTERTÜRE (MAX JEDE TÜR 4 MT)



Foldy BB Universal

Operator 230v monofase a braccio articolato per cancelli a anta max 4 mt, peso max 400 kg e pilastri di grandi dimensioni. Apertura max 120°.
 - **COMPATTO, FACILE DA INSTALLARE** con la **piastra universale per montaggio dx. e sx.** - **ROBUSTO** blocco in alluminio con elegante carter in abs. - **AFFIDABILE** lubrificazione a vita e motore con sonda termica. - **SICURO**, col riduttore irreversibile. Ma dotato di sblocco a chiave speciale per la manovra manuale di emergenza. - **A RICHIESTA** modello reversibile, senza blocco (è necessaria una elettroserratura al cancello).

Operator 230v singlephase with articulated arm for swing-gates max 400 kg. And big pillars. Opening max 120°. - **COMPACT AND EASY TO INSTALL** with the **universal mounting plate for the right and left.** - **STRONG** aluminium gear-box and beautiful carter in abs. - **RELIABLE**, long life lubrication and thermal protector in the motor. **Secure**, the reducer is selflocking, with a special manual release. - **OPTIONAL** type reversible, without self-locking (necessary install an electrolock on the leaf).

Opérateur à bras articulé 230V monophasé pour portails battants max 400kg. Ouverture max 120°. - **COMPACT ET FACILE A INSTALLER** avec la **plaque universelle pour montage à droite et à gauche.** - **SOLIDE** boîte en aluminium avec un carter esthétique en ABS. - **FIABLE** avec la lubrification à vie et la protection thermique du moteur. - **SUR** avec le réducteur autobloquant, mais avec un déblocage pour le dépannage manuel. - **SUR DEMANDE** modèle réversible (il faut alors installer une électro-serrure sur le portail).

Automatismo a brazo 230v monofasico para puertas de max 400 kg. Apertura max 120°. - **COMPACTO Y FACIL DE INSTALAR** con la **placa de montaje universal por la derecha y la izquierda.** - **ROBUSTA** caja de aluminio y gracioso carter de abs. - **FIABLE**, lubricación a vida y protección termica del motor. - **SEGURO**, reductor irreversible, con desbloqueo de emergencia. - **OPTIONAL** modelo reversible, sin bloqueo (necesita electrocierre sur la hoja).

Operator 230v einphasig mit gegliedertem arm für gittertüre (max jede tür 4 mt). Gewicht max 400 kg und große pfeiler. Öffnung max 120°. - **KOMPACT UND EINFACH ZU INSTALLIEREN** dank die **Universal-Montageplatte für der rechten Seite und links.** - **ROBUST** betreiber in aluminium mit carter in abs. - **ZUVERLASSIG**, dank den schmierung mit flüssigen fett, und motor mit warmeschutz. - **SICHER**, betreiber irreversibel, mit handsteuerung mit hebel. - **AUF WUNSCH** reversibel typ, ohne block (eine elektroschloß auf der gittertür ist in diesem fall notwendig).

ESEMPI DI INSTALLAZIONE - EXAMPLE OF APPLICATION - EXEMPLES D'APPLICATION - EJEMPLOS DE APLICACIÓN - BEISPIELE FÜR DIE INSTALLATION

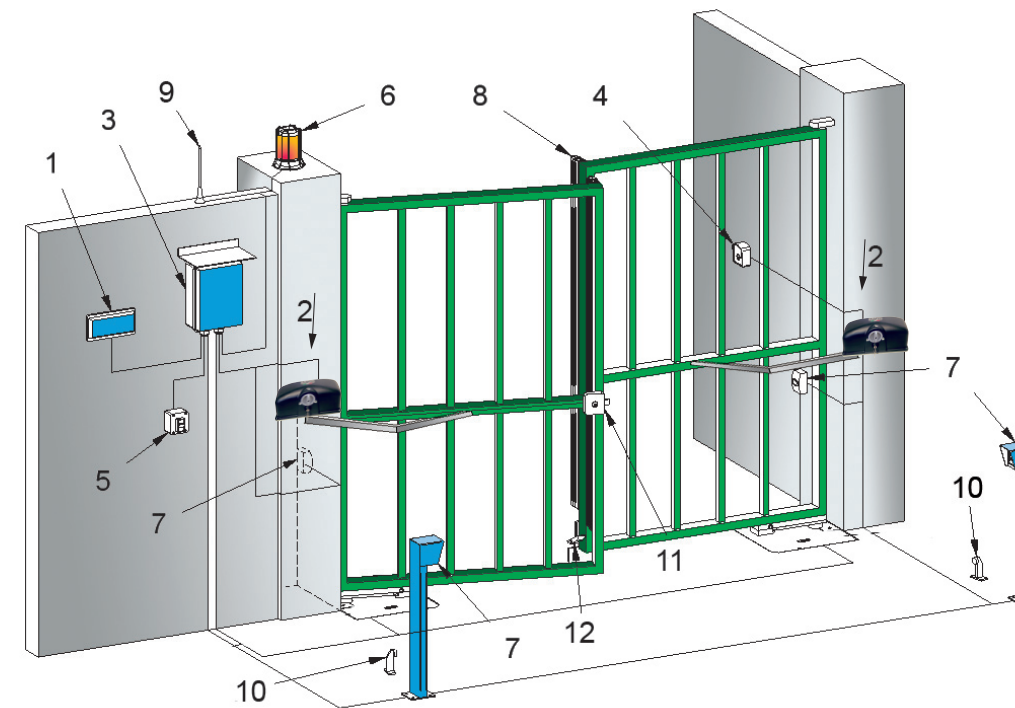

- 1 Interruttore generale
Main switch - Interrupteur de ligne
Interrupor general - Schalter
- 2 Motoriduttore
Gear motor - Motoreducteur - Motorreductor - Antrieb
- 3 Centrale elettronica
Electronic control unit - Centrale électronique
Central electrónica - Elektroschrank
- 4 Selettore a chiave
Key switch - Contacteur a clé
Selector de llave - Schlüsselschalter
- 5 Pulsantiera
Push-switch - Poussoir - Pulsador - Druckknopf
- 6 Lampeggiatore
Warning light - Clignotant
Luz intermitente - Blinkleuchte
- 7 Fotocellule
Photocells - Photocellules - Fotocélulas - Photozelle
- 8 Coste sensibili
Safety edges - Barre palpeuse
Barra de seguridad - Empfindliche Rücken
- 9 Antenna
Aerial - Antenne - Antena - Antenne
- 10 Arresti meccanici
Stoppers - Butées mecaniques
Stop mecanico - Mechanische Haltestellenendschalter
- 11 Elettroserratura
Electrolock - Electroserure - Electroierre - Elektroschloss
- 12 Paletto meccanico
Mechanical latch - Palet mecanique
Bloqueo mecanico - Riegel



EPAC-SV
Svincolo esterno a fune.
External manual device.
Déverrouillage ext. à cable.
Desbloqueo ext. par cable.
Handsteuerung Externe mit Seil.

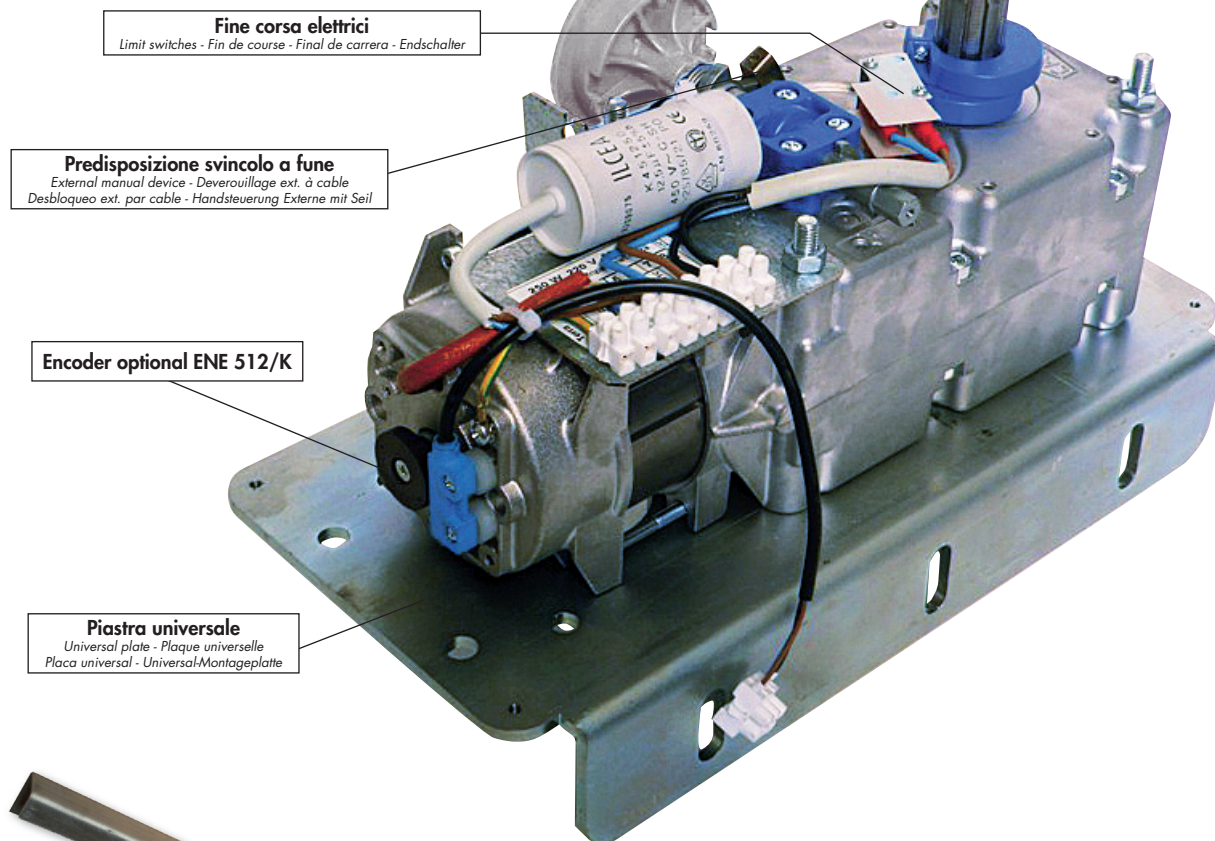

- Fine corsa elettrici
Limit switches - Fin de course - Final de carrera - Endschalter
- Predisposizione svincolo a fune
External manual device - Déverrouillage ext. à cable
Desbloqueo ext. par cable - Handsteuerung Externe mit Seil
- Encoder optional ENE 512/K
- Piastra universale
Universal plate - Plaque universelle
Placa universal - Universal-Montageplatte



BB/BDC - BL22/BR/DX - BL22/BR/SX - BL22/BR/C
Bracci a rullo con guida ideale per portoni in legno di androni.
Special arm with roller and rail for wood's doors in vintage homes.
Bras à galet et rail pour portails en bois de vieilles maisons.
Brazo con rodillo y guya para puertas en madera de casas antiguas.
Rollenarm mit kanal ideal für Holztüren in den Hallen.

