

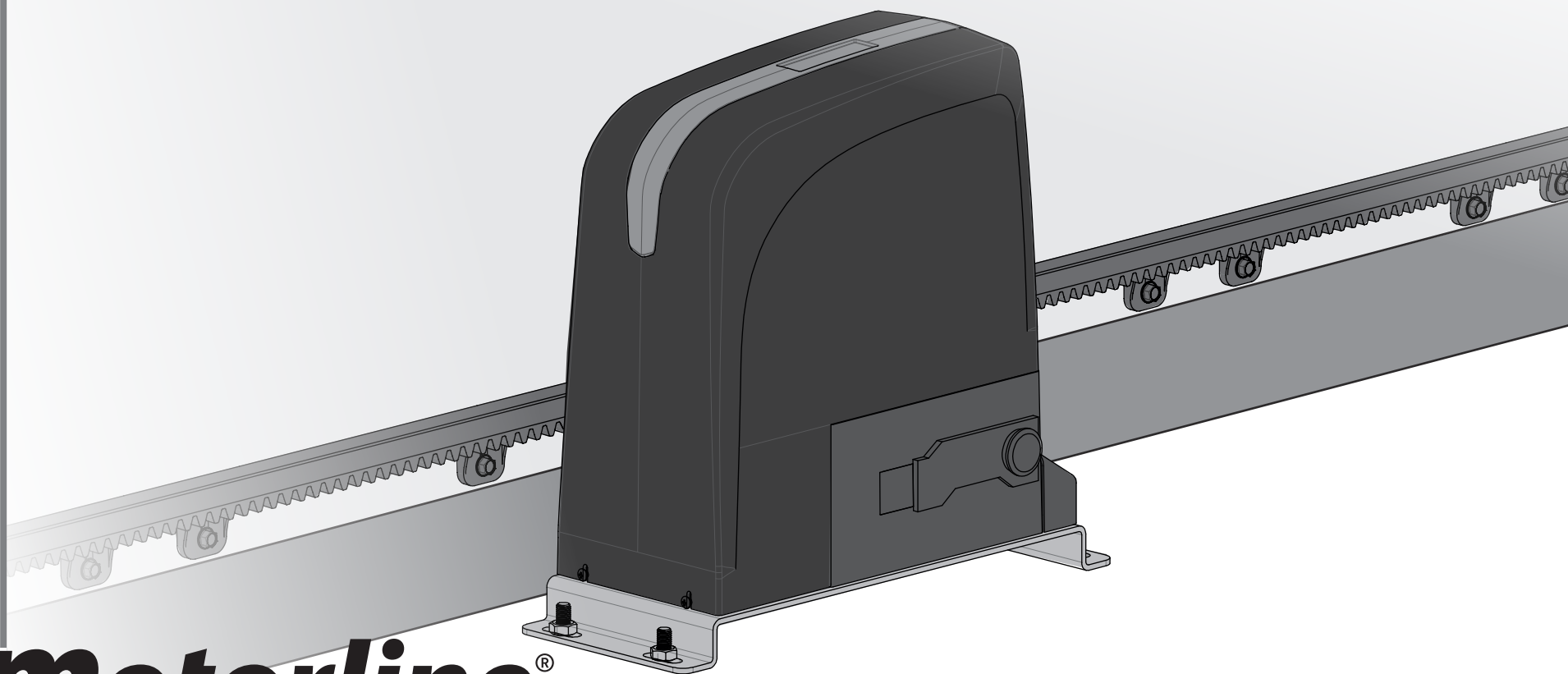

SLIDE1024

MANUEL POUR L'UTILISATEUR/INSTALLATEUR







00. LE CONTENU

INDEX

01. AVIS DE SÉCURITÉ	
DES NORMES À SUIVRE	1B
02. L'AUTOMATISME	
CARACTÉRISTIQUES TECHNIQUES	4A
COMPOSANTS DU KIT	4B
03. INSTALLATION	
PLAN D'INSTALLATION	5
CHANGER L'ORIENTATION DU MOTEUR	6
DÉVERROUILLER L'AUTOMATISME	7A
SOCLE	7B
INSTALLATION DU MOTEUR	8
INSTALLATION DE LA CRÉMAILLÈRE EN MÉTAL	9
INSTALLATION CRÉMAILLÈRE NYLON	10
FIN DE COURS	11
04. ESSAI DES COMPOSANTS	
TESTER LE MOTEUR	12A
05. ENTRETIEN	
ENTRETIEN	12B

01. AVIS DE SÉCURITÉ

DES NORMES À SUIVRE

	Ce produit est certifié selon les normes de sécurité de la Communauté Européenne (CE).
	Ce produit est conforme à la directive 2011/65/UE du Parlement européen et du Conseil du 8 Juin 2011 concernant la limitation de l'utilisation de certaines substances dangereuses dans les équipements électriques et électroniques.
	(Applicable dans les pays avec des systèmes de recyclage). Ce marquage sur le produit, ou de la littérature indique que le produit et les accessoires électroniques (ex. Chargeur, câble USB, le matériel électronique, les télécommandes, etc.) ne doivent pas être jeté avec les autres déchets ménagers à la fin de sa vie utile. Pour éviter des éventuels dommages à l'environnement ou à la santé humaine provenant de l'élimination incontrôlée des déchets, nous vous prions de séparer ces éléments des autres types de déchets et à les recycler de façon responsable pour promouvoir la réutilisation durable des ressources matérielles. Les particuliers doivent contacter un revendeur où ils ont acheté ce produit ou une Agence de l'Environnement National, pour savoir où et comment ils peuvent prendre ces articles pour leur recyclage. Les utilisateurs professionnels doivent contacter leur fournisseur et vérifier les termes et conditions du contrat d'achat. Ce produit et ses accessoires électroniques ne doivent pas être mélangés avec d'autres déchets commerciaux.
	Ce marquage indique que le produit et les accessoires électroniques (ex. Chargeur, câble USB, les équipements électroniques, les télécommandes, etc.), sont soumis à des décharges électriques. Soyez prudent lors de la manipulation du produit et suivre toutes les règles de sécurité indiqués dans cette notice.

AVERTISSEMENT GÉNÉRAUX

- Ce manuel contient des informations importantes sur la sécurité et l'utilisation. Lisez attentivement toutes les instructions avant de commencer les procédures d'installation / d'utilisation et conservez ce manuel dans un endroit sûr, où vous pourrez le consulter à tout moment.
- Ce produit est destiné à être utilisé uniquement comme décrit dans ce manuel. Toute autre application ou opération non prise en compte est expressément interdite car elle pourrait endommager le produit et / ou mettre les personnes en danger de causer des blessures graves.
- Ce manuel s'adresse principalement aux installateurs professionnels et n'empêche pas l'utilisateur de lire la section "Normes d'utilisation" afin de garantir le fonctionnement correct du produit.
- L'installation et la réparation de cet équipement doit être effectuée que par des techniciens qualifiés et expérimentés, en veillant à ce que toutes ces procédures soient effectuées en conformité avec les lois et les réglementations en vigueur. Il est expressément interdit aux utilisateurs non professionnels et inexpérimentés de prendre des mesures sauf sur demande expresse de techniciens spécialisés.
- Les installations doivent être fréquemment inspectées afin de détecter tout déséquilibre et toute trace d'usure ou de détérioration des câbles, des ressorts, des charnières, des roues, des supports ou de tout autre élément d'assemblage mécanique.
- N'utilisez pas l'équipement si une réparation ou un réglage est nécessaire.
- Lors de la maintenance, du nettoyage et du remplacement de pièces, le produit doit être débranché de l'alimentation électrique. Cela inclut également toute opération nécessitant l'ouverture du capot du produit.
- L'utilisation, le nettoyage et la maintenance de ce produit peuvent être effectués par des personnes âgées de huit ans et plus et des personnes dont les capacités physiques, sensorielles ou mentales sont

- réduites, ou par des personnes ignorant le fonctionnement du produit, à condition qu'elles aient supervision ou des instructions données par des personnes expérimentées dans l'utilisation du produit de manière sûre et qui comprennent les risques et les dangers encourus.
- Les enfants ne doivent pas jouer avec le produit ou des dispositifs d'ouverture afin d'empêcher le déclenchement involontaire de la porte ou du portail motorisé.

AVERTISSEMENT POUR L'INSTALLATEUR

- Avant de commencer les procédures d'installation, assurez-vous de disposer de tous les dispositifs et matériels nécessaires pour bien mener l'installation du produit.
- Notez votre indice de protection (IP) et votre température de fonctionnement pour vous assurer qu'il convient au site d'installation.
- Fournissez le manuel du produit à l'utilisateur et dites-lui comment le manipuler en cas d'urgence.
- Si l'automatisme est installé sur un portail avec une porte piétonne, un mécanisme de verrouillage de porte doit être installé lorsque le portail est en mouvement.
- N'installez pas le produit "à l'envers" ou soutenu par des éléments ne supportant pas son poids. Si nécessaire, ajoutez des supports sur des points stratégiques pour assurer la sécurité de l'opérateur.
- Ne pas installer le produit dans zones des explosifs
- Les dispositifs de sécurité doivent protéger les éventuelles zones d'écrasement, de coupure, de transport et de danger en général de la porte ou du portail motorisé.
- Vérifiez que les éléments à automatiser (portails, portes, fenêtres, stores, etc.) sont en parfait état de fonctionnement, alignés et de niveau. Vérifiez également que les arrêts mécaniques nécessaires se trouvent aux endroits appropriés.
- La Centrale électronique doit être installée dans un endroit protégé de tout liquide (pluie, humidité, etc.), de la poussière et des parasites.

01. AVISOS DE SEGURANÇA

- Vous devez acheminer les différents câbles électriques à travers des tubes de protection afin de les protéger contre les contraintes mécaniques, essentiellement sur le câble d'alimentation. Veuillez noter que tous les câbles doivent entrer dans la boîte de commande par le bas.
- Si l'automatisme doit être installé à une hauteur de plus de 2,5 m du sol ou d'un autre niveau d'accès, les exigences minimales de sécurité et de santé doivent être suivies par l'utilisation de travailleurs ayant un équipement de sécurité aux travaux de la directive 2009/104./CE du Parlement Européen et du Conseil du 16 septembre 2009.
- Fixez l'étiquette permanente de la libération manuelle aussi près que possible du mécanisme de libération.
- Un moyen de déconnexion, tel qu'un interrupteur ou un disjoncteur sur le tableau de distribution, doit être prévu sur les conducteurs d'alimentation fixes du produit, conformément aux règles d'installation.
- Si le produit à installer nécessite une alimentation de 230 Vca ou 110 Vca, assurez-vous que la connexion est établie avec un tableau électrique doté d'une connexion à la terre.
- Le produit est uniquement alimenté sur basse tension par sécurité avec la centrale électronique. (Uniquement sur les moteurs 24V).

AVERTISSEMENT POUR L'UTILISATEUR

- Conservez ce manuel dans un endroit sûr pour pouvoir le consulter chaque fois que nécessaire.
- Si le produit est en contact avec des liquides sans que soit conçu pour tel fait, vous devrez immédiatement déconnecter le produit du courant électrique pour éviter les courts-circuits et consultez un technicien qualifié.
- Assurez-vous que l'installateur vous a fourni le manuel du produit et vous a expliqué comment manipuler le produit en cas d'urgence.
- Si le système nécessite des réparations ou des modifications, déverrouillez l'équipement, mettez le système hors tension et ne

- l'utilisez pas tant que toutes les conditions de sécurité ne sont pas remplies.
- En cas de déclenchement des disjoncteurs ou de défaillance du fusible, localisez le dysfonctionnement et corrigez-le avant de réinitialiser le disjoncteur ou de remplacer le fusible. Si le problème ne peut pas être réparé en consultant ce manuel, contactez un technicien.
- Laissez la zone d'opération du portail électrique libre pendant que le portail est en mouvement et ne créez pas de résistance au mouvement du portail.
- N'effectuez aucune opération sur les éléments mécaniques ou les charnières si le produit est en mouvement.

RESPONSABILITÉ

- Le fournisseur décline toute responsabilité si:
 - défaillance ou déformation du produit résultant d'une installation, d'une utilisation ou d'un entretien incorrect!
 - si les règles de sécurité ne sont pas suivies lors de l'installation, de l'utilisation et de la maintenance du produit.
 - si les instructions de ce manuel ne sont pas suivies.
 - les dommages sont causés par des modifications non autorisées.
 - Dans ces cas, la garantie est annulée.

LÉGENDE DE SYMBOLE



• Avertissements de sécurité importants



• Information utile



• Information de programmation



• Information de potentiomètre



• Informations des connecteurs



• Information des boutons

02. L'AUTOMATISME

CARACTÉRISTIQUES TECHNIQUES



- L'automatisme peut déplacer des portails coulissants industrielles ou résidentielles jusqu'à 1000 kg. Il s'agit d'un motoréducteur électromécanique irréversible, alimenté par une centrale électronique 24V.
- L'automatisme dispose d'une centrale électronique programmable qui vous permet de régler divers paramètres tels que le temps de travail, le temps de pause, la sensibilité anti-écrasement ainsi que l'ouverture partielle (accès piétonnier).
- Le système irréversible garantit le verrouillage du portail lorsque le moteur ne tourne pas.
- Un système de déverrouillage manuel permet de déplacer manuellement la porte en cas de panne ou d'urgence.
- Conçu et construit uniquement pour contrôle de portails coulissants, il ne doit donc pas être utilisé à d'autres fins.

Spécifications techniques de l'automatisme :

• Alimentation	110/230Vac 50/60Hz
• Voltage du moteur	24Vdc
• Puissance	180W
• Vitesse maximale	1400 RPM
• Bruit	≤ 56dB
• Température de fonctionnement	-25°C a +65°C
• Classe de protection	IP44
• Poids maximum du vantail	1000Kg
• Fréquence de travail	Intensif

DIMENSIONS DU MOTEUR

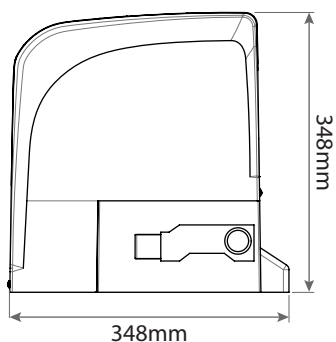

DIMENSIONS DES PLAQUES DE FIXATION

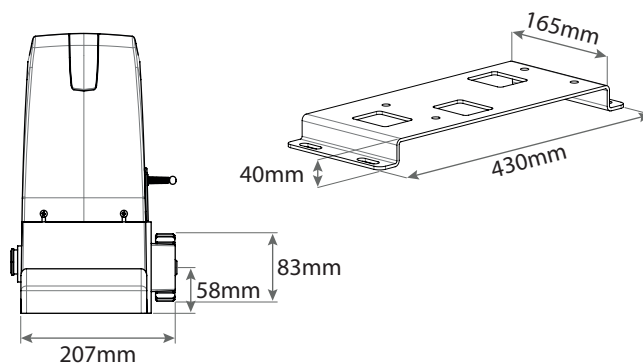

02. L'AUTOMATISME

COMPOSANTS DU KIT

Vous devez vérifier si les articles suivants sont dedans de l'emballage de l'automatisme avant de démarrer l'installation.

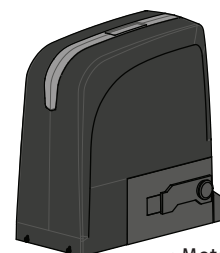

• Moteur



• Fin-de-course magnétique ou fin-de-course mécanique



• Vis de fixation au sol

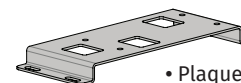

• Plaque de fixation



• Vis de fixation du moteur



• Vis de fixation du fin de course



• Télécommandes



• Clés de déverrouillage



• Photocellules



• Manuel de l'installation

03. INSTALLATION

PLAN D'INSTALLATION

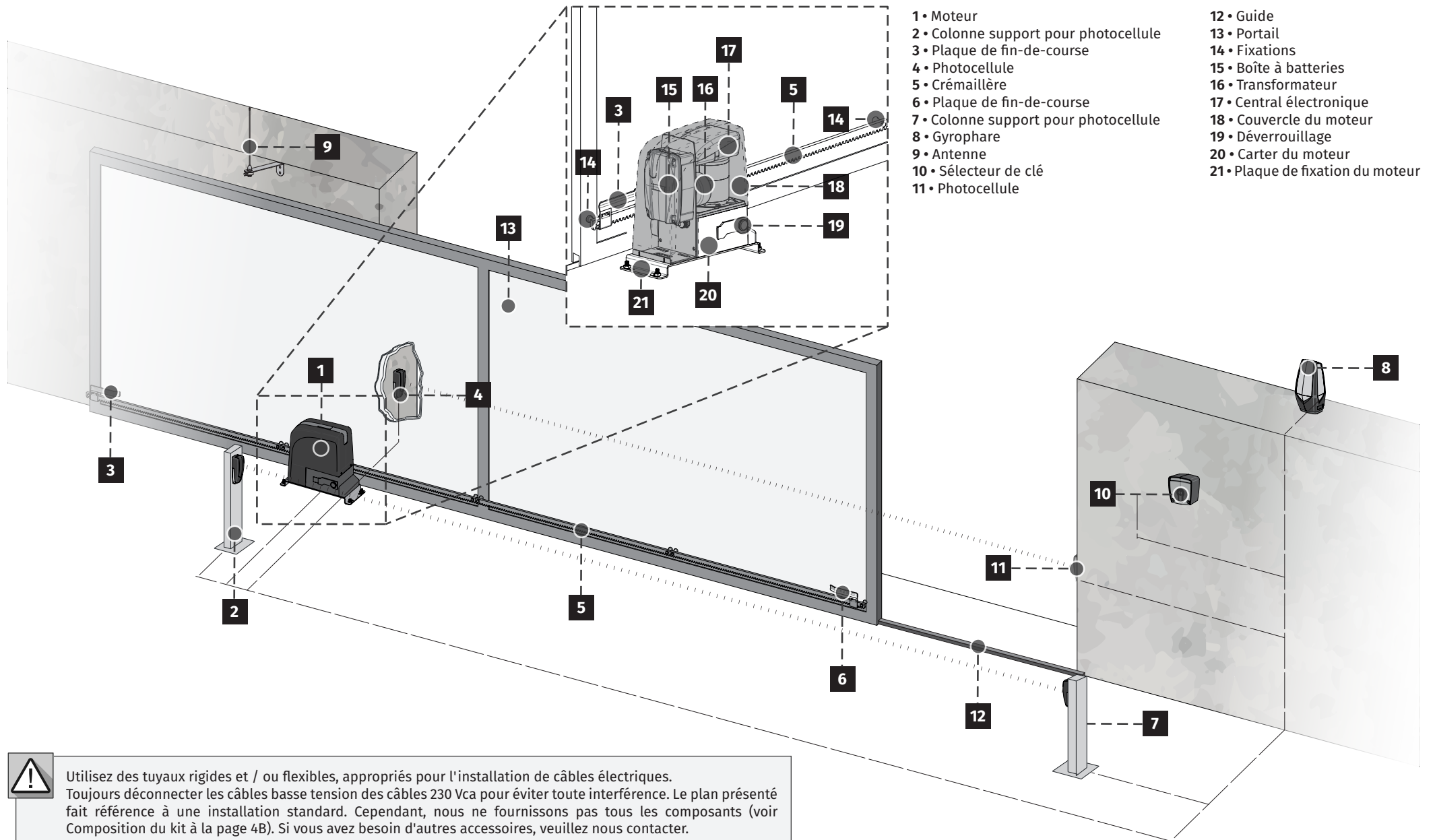

Utilisez des tuyaux rigides et / ou flexibles, appropriés pour l'installation de câbles électriques. Toujours déconnecter les câbles basse tension des câbles 230 Vca pour éviter toute interférence. Le plan présenté fait référence à une installation standard. Cependant, nous ne fournissons pas tous les composants (voir Composition du kit à la page 4B). Si vous avez besoin d'autres accessoires, veuillez nous contacter.

03. INSTALLATION

CHANGER L'ORIENTATION DU MOTEUR

CHANGER L'ORIENTATION DU MOTEUR

BATTERIES

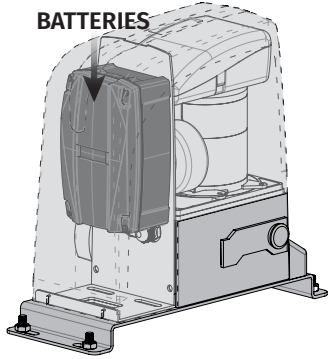

POSITION INITIALE DU MOTEUR

• Le Slide 1024 est fourni de l'usine comme indiqué sur cette image.



Si un obstacle empêche l'accès aux batteries, vous devez modifier l'orientation du moteur.

INSTALLATION GAUCHE

• INSTALLATION INCORRECTE

Cette installation ne permet pas l'accès aux batteries. Changez l'orientation du moteur.



OBSTACLE

BATTERIES

• INSTALLATION CORRECTE

Après avoir changé l'orientation du moteur, il est possible d'y accéder sans entrave.



OBSTACLE

BATTERIES

Si la plaque de fixation est déjà serrée sur le socle, il est nécessaire de la dévisser afin de changer l'orientation du moteur.

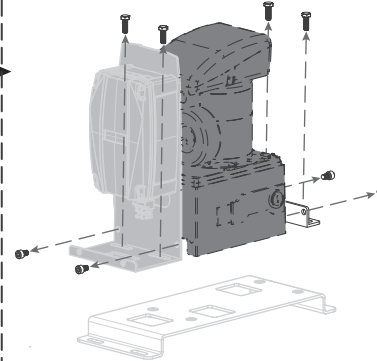

1 Retirez les vis.

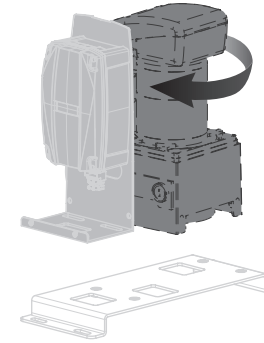

2 Faites pivoter le corps du moteur (indiqué en gris foncé).

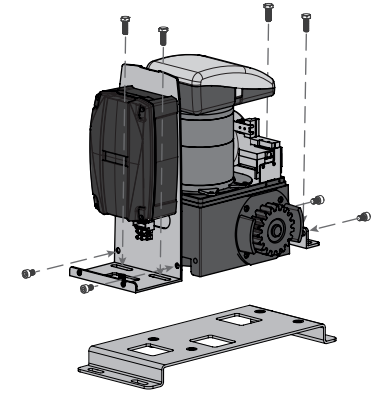

3 Resserrer les vis.

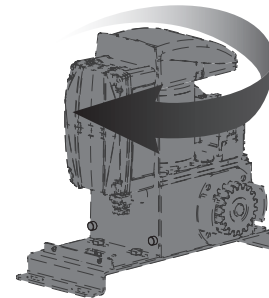

4 Tournez tout (moteur et plaque) de manière à diriger le pignon vers la crémaillère.

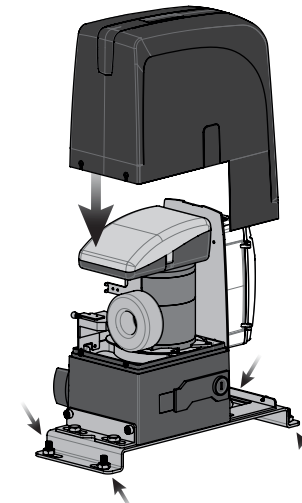

5 Serrez les 4 vis de fixation au sol et insérez le couvercle.



6 Position finale.

03. INSTALLATION

DÉVERROUILLER L'AUTOMATISME

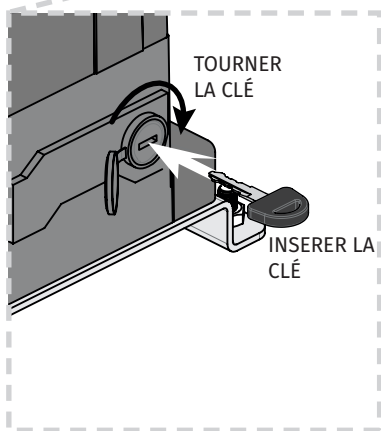
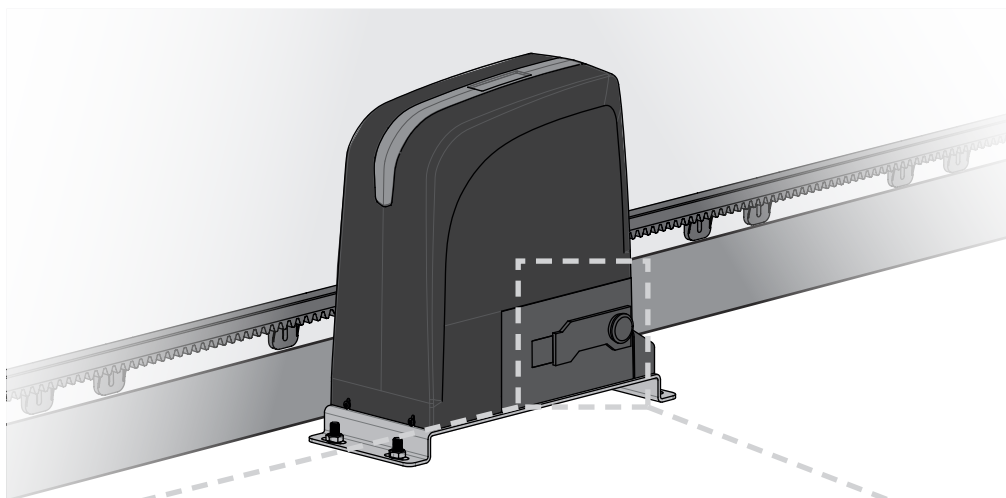

1 Insérez la clé et tournez-la à 90 °.

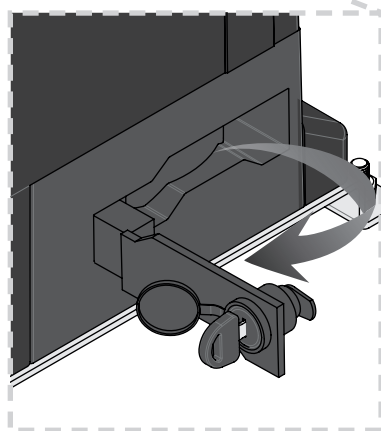

2 Tirez le déverrouillage.



BLOQUÉ



DÉVERROUILLÉ

Après avoir suivi ces étapes, vous pouvez manuellement ouvrir/fermer la porte.

03. INSTALLATION

SOCLE

• CRÉER LE SOCLE

- 1 Faites un trou de 270x530mm et 250mm de profondeur.
- 2 Remplir de béton et lisser le dessus.
- 3 La plaque de fixation du moteur doit être appliquée avec le béton encore frais (voir page 8).

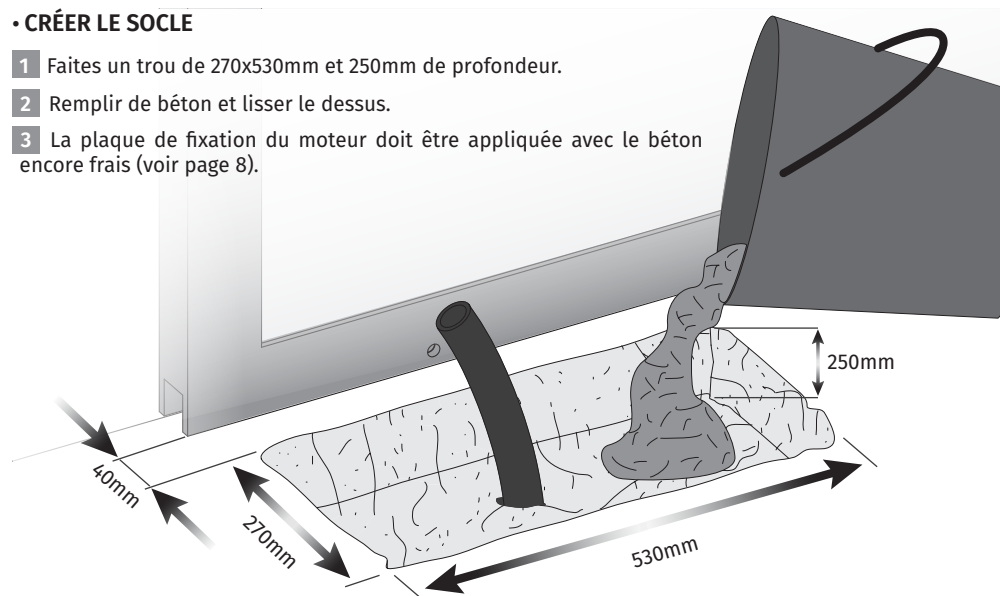

• SOCLE DÉJÀ EXISTANTE

Si vous avez déjà créé un socle, vous pouvez procéder à l'installation (voir page 8).

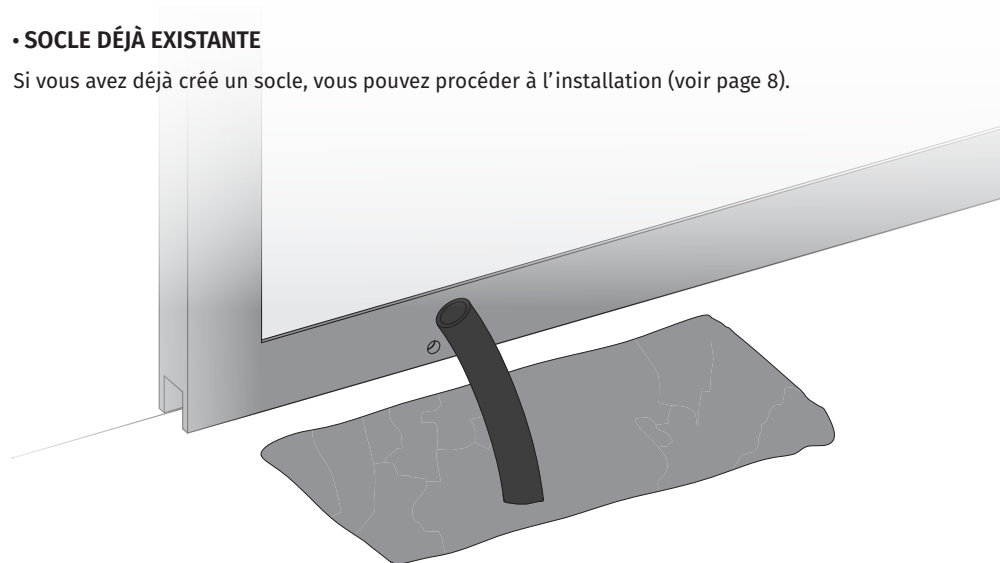

03. INSTALLATION

INSTALLATION DU MOTEUR

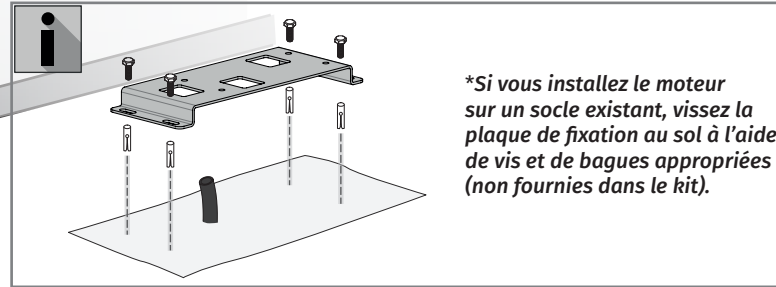
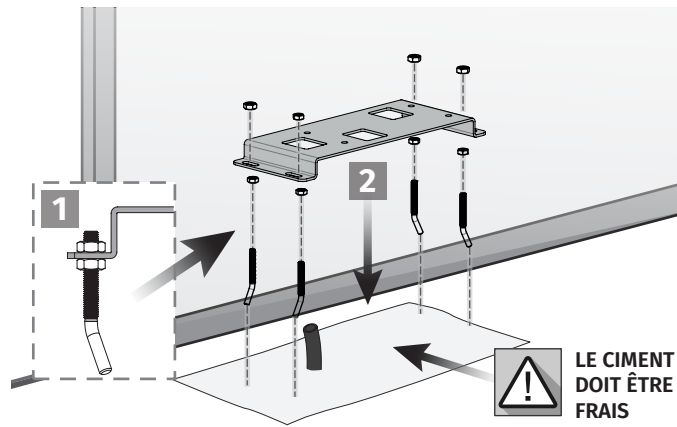

**Si vous installez le moteur sur un socle existant, vissez la plaque de fixation au sol à l'aide de vis et de bagues appropriées (non fournies dans le kit).*

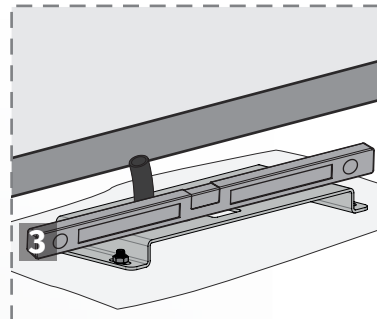
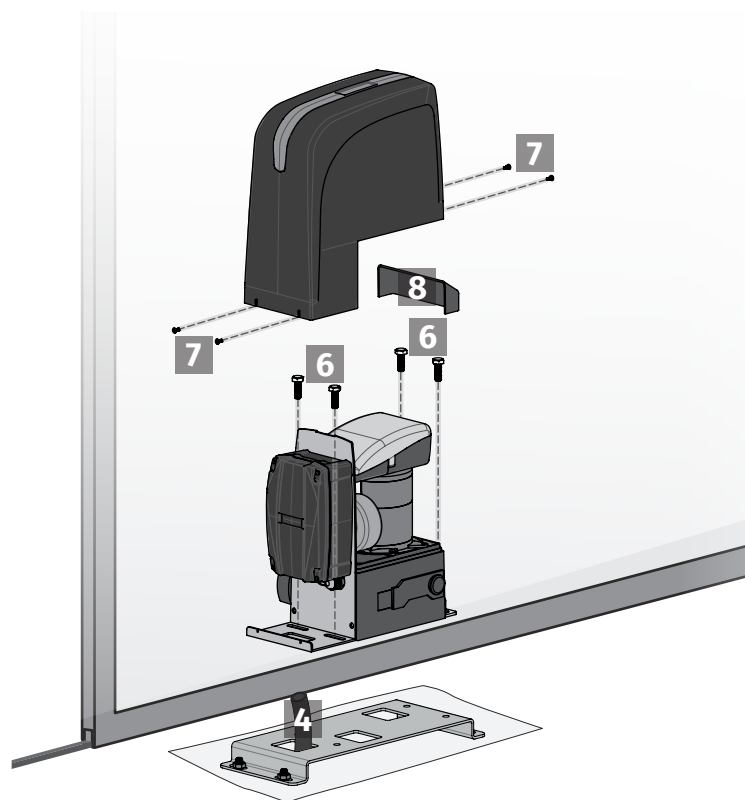

- 1 Insérez les vis et les bagues dans les quatre trous de la plaque de fixation et serrez.
- 2 Le ciment étant encore frais, appliquez la plaque de fixation.
**Si vous installez le moteur sur un socle existant, fixez la plaque de fixation au sol à l'aide de vis et de bagues (non fournies dans le kit).*
REMARQUE • Il est important de laisser un ou plusieurs tuyaux passer les câbles électriques à travers la plaque.

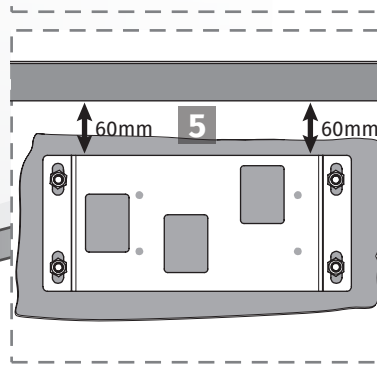

- 3 A l'aide d'un niveau, assurez-vous que la plaque est parfaitement horizontale. La plaque de fixation doit être placée à 90 ° de la porte pour assurer un ajustement parfait du pignon et de la crémaillère.
- 4 Acheminez les câbles électriques pour connecter le moteur aux accessoires et à l'alimentation. Laissez les câbles avec une longueur permettant une connexion facile à la centrale électronique.
- 5 Réglez la distance entre la plaque et le portail.
- 6 Positionnez le moteur sur la plaque en le centrant et serrez les vis.
- 7 Vissez le couvercle.
- 8 Après avoir fixé le couvercle, placez le capot de protection des deux vis apparentes.

i Insérez la clé dans la serrure, faites-la pivoter de 90° et tirez pour déverrouiller le moteur (voir page 7B). Une fois le moteur déverrouillé, vous pouvez ouvrir et fermer le portail manuellement.

03. INSTALLATION

INSTALLATION DE LA CRÉMAILLÈRE EN MÉTAL

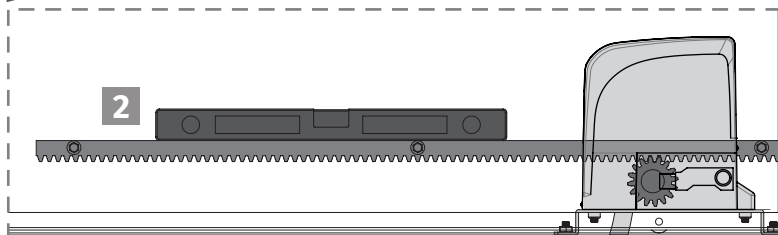
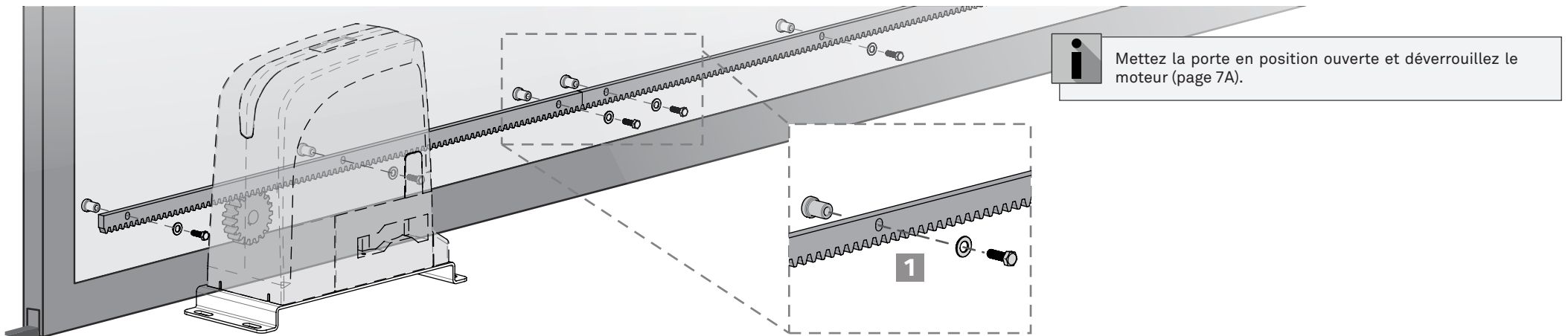

1 Placez les entretoises dans tous les trous de la crémaillère. Vous devez les placer au centre des trous ovalisés de la crémaillère afin de pouvoir les ajuster à la fin de l'installation si nécessaire.

2 Placez une pièce de crémaillère sur le pignon et nivelez-la horizontalement avec un niveau.

3 Souder l'entretoise sur le pignon.

4 Fermez légèrement le portail jusqu'à ce que l'autre extrémité de la crémaillère repose contre le pignon et soude l'autre entretoise au portail.

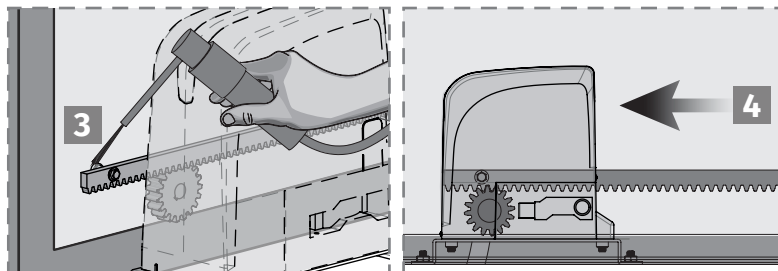

5 Fermez légèrement le portail en laissant la crémaillère reposer sur le pignon et appliquez une autre crémaillère (A). Pour synchroniser les dents de la crémaillère avec la pièce déjà installée, utilisez un morceau de crémaillère supplémentaire (B) et placez-le sous les deux autres articulations, en les tenant à l'aide de pinces (C).

6 Ouvrez la porte jusqu'à ce que l'extrémité de la nouvelle crémaillère repose sur le pignon et soudez l'entretoise.

7 Retirez la pièce de crémaillère auxiliaire et ouvrez le portail jusqu'à ce que le pignon soit au-dessus de l'autre extrémité de la crémaillère. Souder l'entretoise.

8 Répétez les étapes 5 à 7 pour chaque mètre de crémaillère que vous devez installer.

9 Testez le mouvement du portail manuellement avec toutes les crémaillères installées et soudez les entretoises restantes. En cas de friction entre le pignon et la crémaillère, réglez la crémaillère sur les vis ovales.

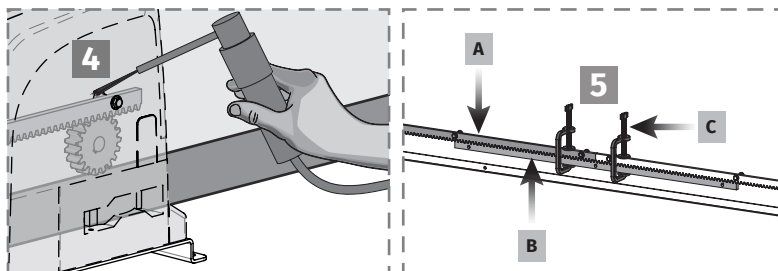

i Pendant la course du portail, tous les éléments de la crémaillère doivent s'engager correctement dans le pignon !
Les entretoises ne peuvent pas être soudées à la crémaillère !
N'utilisez pas de graisse ou tout autre lubrifiant trop épais entre pignon et crémaillère, car cela pourrait endommager l'automatisme !

03. INSTALLATION

INSTALLATION CRÉMAILLÈRE NYLON

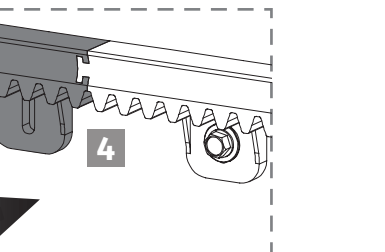
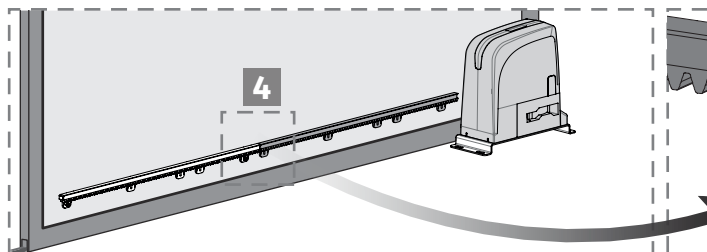
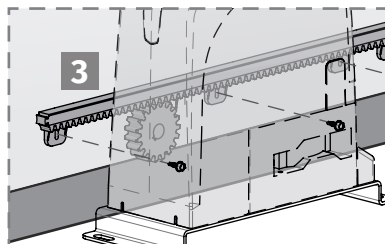
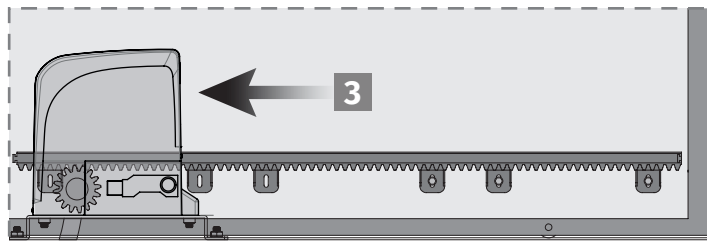
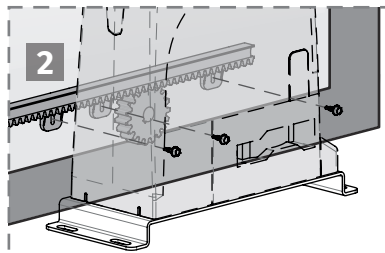
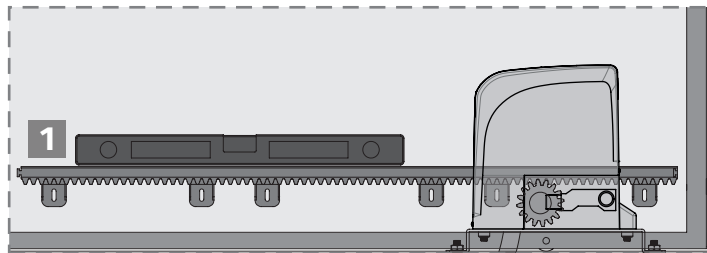
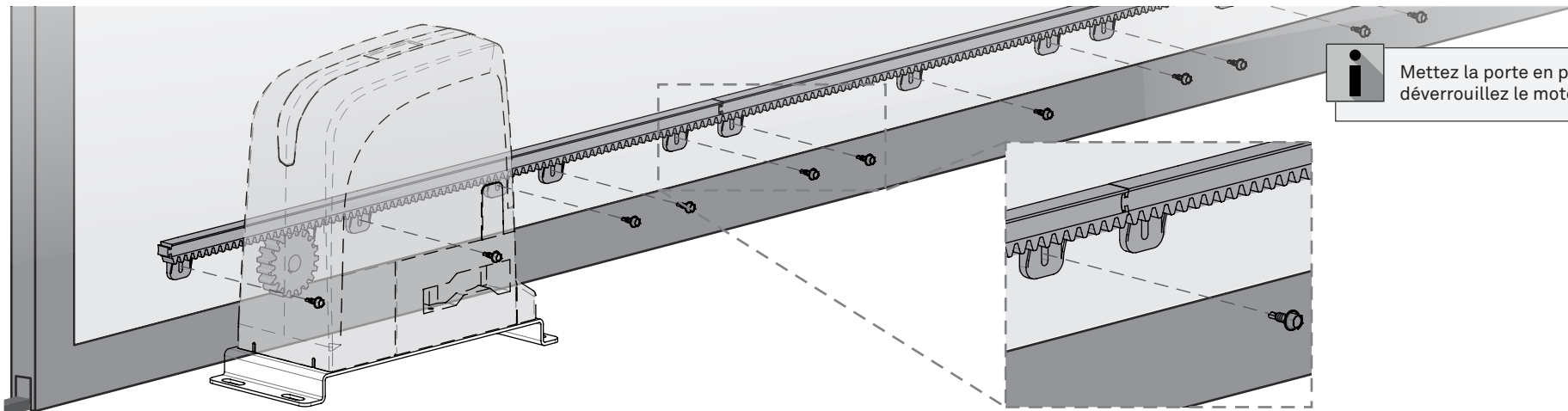

- 1 Placez une pièce de crémaillère sur le pignon, nivez-la horizontalement avec un niveau.
- 2 Commencez par fixer la crémaillère sur le pignon au portail.
- 3 Fermez légèrement le portail jusqu'à ce qu'une autre extrémité de la crémaillère repose contre le pignon et serrez-la.
- 4 Appliquez un autre morceau de crémaillère et insérez-le dans la crémaillère déjà vissée.
- 5 Ouvrez la porte jusqu'à ce que vous posiez la pointe de la nouvelle pièce de crémaillère sur le pignon et vissez-la à la porte.
- 6 Ouvrez le portail jusqu'à ce que le pignon se trouve à l'autre extrémité de la crémaillère. Vissez-la à la porte.
- 7 Répétez les étapes 4 à 6 pour chaque mètre de crémaillère que vous devez installer.

i Pendant la course du portail, tous les éléments de la crémaillère doivent s'engager correctement dans le pignon ! Les entretoises ne peuvent pas être soudées à la crémaillère ! N'utilisez pas de graisse ou tout autre lubrifiant trop épais entre pignon et crémaillère, car cela pourrait endommager l'automatisme!

03. INSTALLATION

FIN DE COURS

OPTION 1 FIN DE COURSE MÉCANIQUE

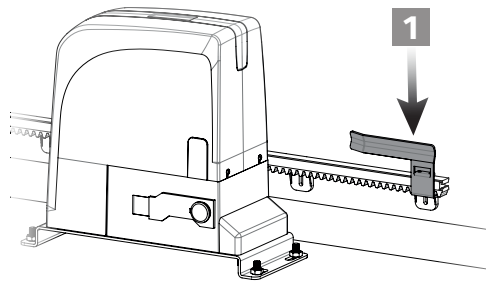

- 1 Positionnez la plaque du fin de course d'ouverture sur la crémaillère de manière à ce que celui-ci arrête le moteur environ 10 à 20 mm avant que le portail n'atteigne la butée d'ouverture.
- 2 Fixez la plaque d'extrémité/l'aimant a la crémaillère avec les vis fournies dans le kit.
- 3 Placez le portail en position fermée et répétez les étapes 1 et 2 pour fixer la plaque d'extrémité/l'aimant du fin de course de fermeture.

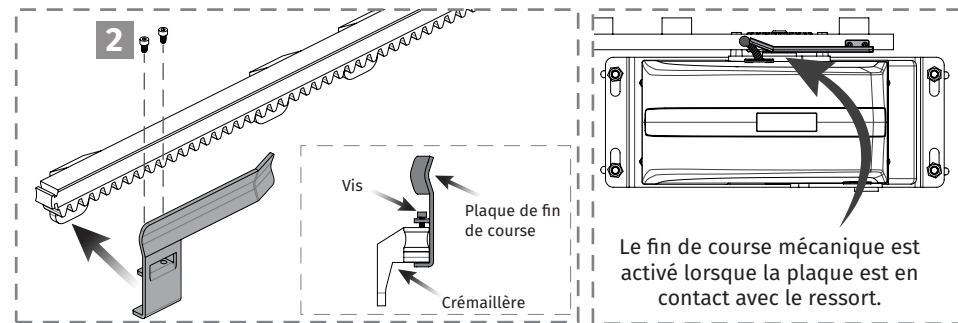

OPTION 2 FIN DE COURSE MAGNETIQUE

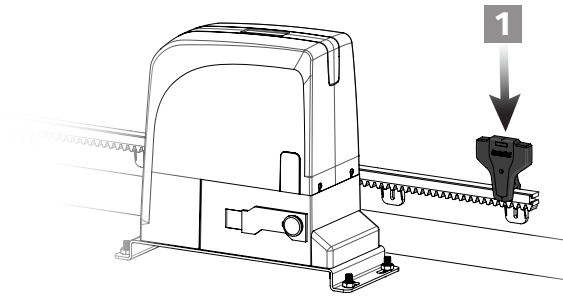

- 1 Positionnez l'aimant du fin de course d'ouverture sur la crémaillère pour qu'il puisse déclencher l'arrêt du moteur environ 10 à 20 mm avant que le portail n'atteigne la butée d'ouverture.
- 2 Fixez la plaque d'extrémité/l'aimant a la crémaillère avec les vis fournies dans le kit.
- 3 Placez le portail en position fermée et répétez les étapes 1 et 2 pour fixer le plateau d'extrémité /l'aimant du fin de course de fermeture.

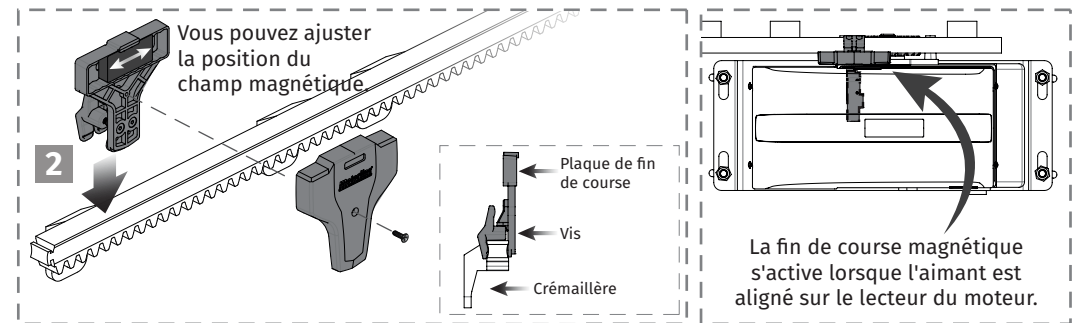

i La fin de course doit être réglée pour que le portail s'arrête avant de toucher les butées de fermeture ou d'ouverture. Testez le variateur avec la porte déverrouillée manuellement avant de connecter le moteur au courant électrique pour éviter les problèmes dus à une mauvaise configuration.

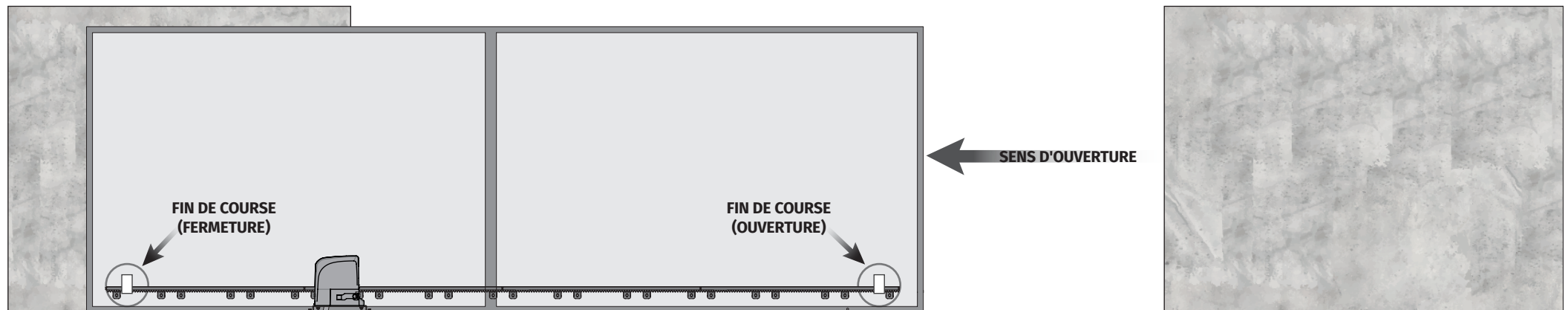

04. TESTER LE MOTEUR

TESTER LE MOTEUR

Pour détecter les composants défectueux, il est parfois nécessaire de réaliser des tests avec une connexion directe à une source d'alimentation externe (batterie 24 Vca).

Le schéma ci-dessous montre comment cette connexion doit être établie.

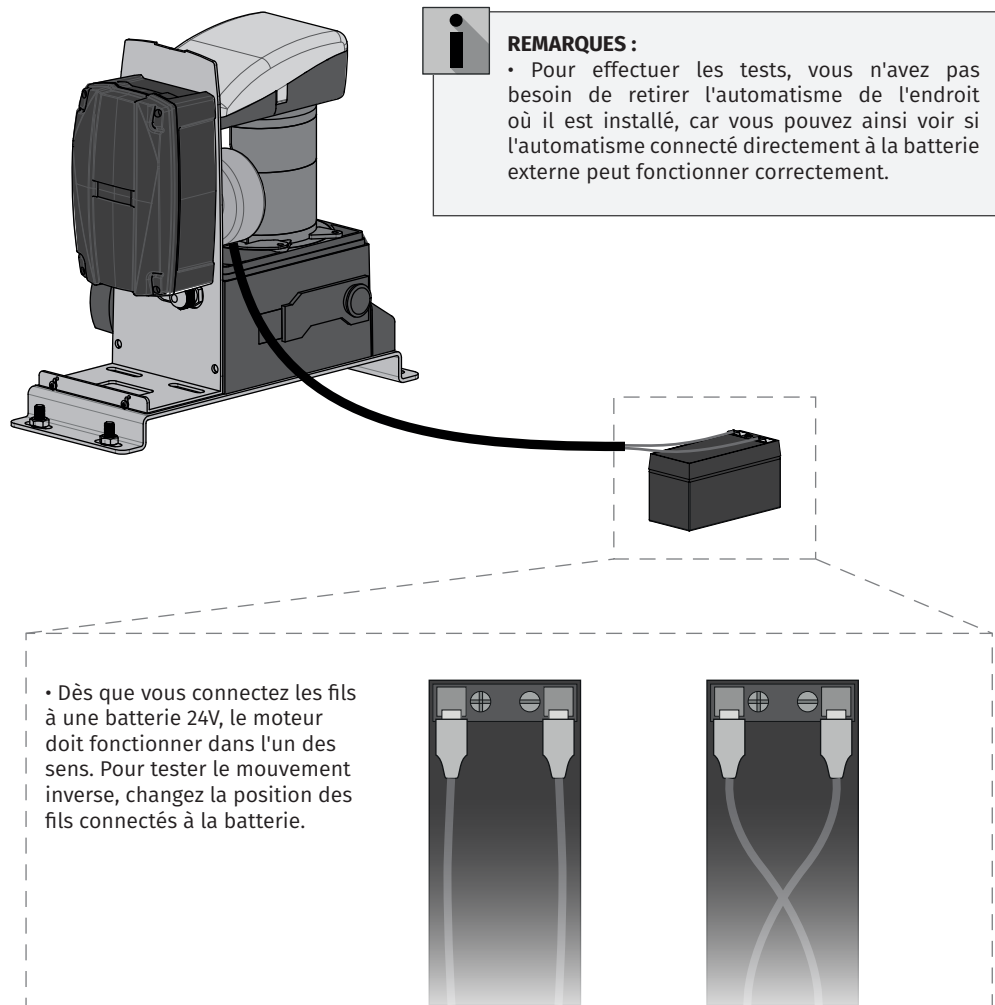

Tous les tests doivent être effectués par des techniciens spécialisés en raison du risque sérieux lié à la mauvaise utilisation des systèmes électriques !

05. ENTRETIEN

ENTRETIEN

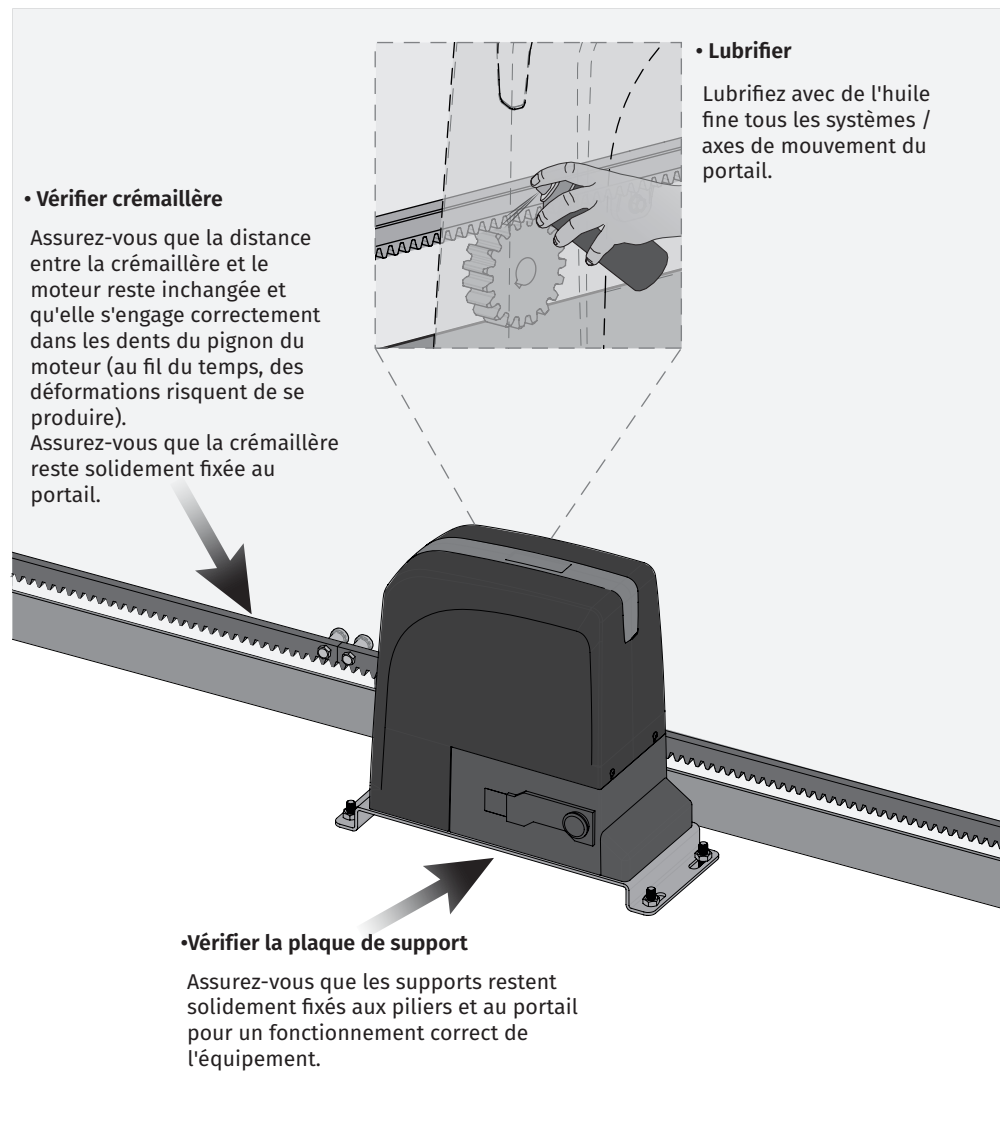

Ces mesures de maintenance doivent être effectuées dans des périodes de six mois pour maintenir le bon fonctionnement de l'automatisme.